

OORSPRONKELIJKE GEBRUIKSAANWIJZING

1002021-01 | 01.2022

COMFORT URBAN TOUR TREKKING OFFROAD

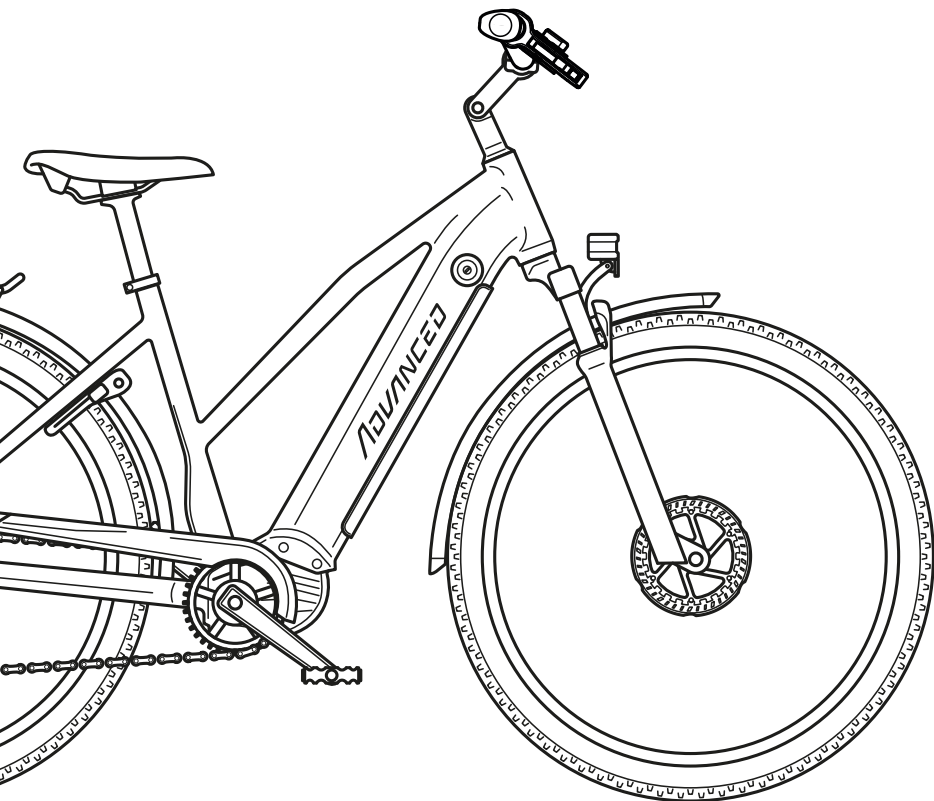

ADVANCED[®]
INSPIRING TO CYCLE



COMFORT



URBAN



TOUR



TREKKING



OFFROAD

ADVANCED[®]
INSPIRING TO CYCLE

Inhoud

1	Opmerkingen over de oorspronkelijke gebruiksaanwijzing.....	7	5	Remmen.....	23
1.1	Basisprincipes.....	7	5.1	Toewijzing van de remhendels.....	24
1.2	Gebruiksaanwijzing lezen en bewaren.....	7	5.2	Waarschuwingen m.b.t. de remmen.....	24
1.3	Symbolen en afbeeldingen.....	7	5.3	Schijfrem.....	25
1.4	Betekenis van veiligheidsinstructies en waarschuwingen.....	8	5.4	Terugtraprem.....	29
2	Veiligheid.....	8	6	Versnellingsstelsel.....	30
2.1	Typeplaatje en identificatie.....	8	6.1	Derailleursysteem.....	31
2.2	Beoogd gebruik.....	10	6.2	Naafversnelling.....	32
2.3	Restrisico's.....	12	7	Wielen.....	34
2.4	Veiligheidsinstructies.....	12	7.1	Algemene informatie.....	34
3	Onderdelen /opbouw.....	15	7.2	Waarschuwingen m.b.t. de banden.....	36
4	Aandrijving.....	16	7.3	Banden oppompen.....	37
4.1	Kettingaandrijving.....	16	7.4	Wielen controleren.....	37
4.2	Riemaandrijving.....	18			
4.3	Elektrische aandrijving.....	21			

8	Vering	38	12	Bel	53
8.1	Functie en termen.....	39	13	Bagagedrager	53
8.2	Waarschuwingen m.b.t. veringen.....	39	14	Fietsstandaard	54
8.3	Geveerde zadelpen.....	40	15	Slot (startonderbreker)	54
8.4	Geveerde achterdriehoek	41	16	Snelspanner	55
8.5	Geveerde voorvork.....	41	16.1	Snelspanner openen / sluiten.....	55
8.6	Geveerde onderdelen verzorgen.....	43	16.2	Snelspanner afstellen	56
9	Zadel	44	17	Bewaring	56
9.1	Waarschuwingen m.b.t. de afstelling van het zadel.....	44	17.1	Opnieuw in gebruik nemen	57
9.2	Zadel afstellen.....	45	18	Vervoer	57
9.3	Telescopische zadelpen.....	48	19	E-bike gebruiken	58
10	Stuur	49	19.1	Vorbereiding.....	59
10.1	Stuur afstellen.....	49	19.2	Controle vóór elke rit.....	61
11	Verlichting	51	19.3	Rijden met de e-bike.....	61
11.1	Waarschuwingen m.b.t. de verlichting.....	52	19.4	Bagage vervoeren	62
11.2	Verlichting in- en uitschakelen.....	52	19.5	Na een valpartij.....	63

20 Onderhoud	64
20.1 Reiniging en verzorging	64
20.2 Regelmatige controle en onderhoud	65
20.3 Storingen en reparaties	66
20.4 Informatie over aandraaimomenten.....	66
21 Service.....	67
21.1 Klantenservice.....	67
21.2 Reserveonderdelen	67
21.3 Downloadportaal.....	67
21.4 Definitieve buitenwerkingstelling / verwijdering.....	68
22 EG-verklaring van overeenstemming	69
23 Garanties.....	70
24 E-bike paspoort.....	71
25 Vakkundig onderhoud / inspectie.....	72

1 Opmerkingen over de oorspronkelijke gebruiksaanwijzing

1.1 Basisprincipes

Deze oorspronkelijke gebruiksaanwijzing (hierna "gebruiksaanwijzing" genoemd) hoort bij uw e-bike. De modelversie van uw e-bike vindt u op het typeplaatje (→ *hoofdstuk 2.1 „Typeplaatje en identificatie“*).

In deze gebruiksaanwijzing wordt de term "e-bike" gebruikt. Elke hier beschreven e-bike is een EPAC (**E**lectrically **P**ower **A**ssisted **C**ycle) volgens DIN EN 15194:2017.

Behalve met deze gebruiksaanwijzing wordt uw e-bike geleverd met de instructies van de fabrikant van de elektrische aandrijving en, indien van toepassing, verdere instructies van de fabrikanten van onderdelen die op uw e-bike zijn gemonteerd. Alle documenten samen vormen het geheel van de oorspronkelijke gebruiksaanwijzing en moeten in acht worden genomen bij de omgang met de e-bike om risico's tot een minimum te beperken.

U kunt deze gebruiksaanwijzing en alle andere toepasselijke documenten ook downloaden van ons downloadportaal (→ *hoofdstuk 21.3 „Downloadportaal“*).

1.2 Gebruiksaanwijzing lezen en bewaren

Deze gebruiksaanwijzing bevat alle belangrijke informatie over de veiligheid en het gebruik van uw e-bike. Deze is gebaseerd op de specificaties die in de Europese Unie gelden.

Lees de hele gebruiksaanwijzing aandachtig door, voordat u uw e-bike voor de eerste keer gebruikt. Als u de gebruiksaanwijzing niet opvolgt, kunt u uzelf en andere personen verwonden en/of materiële schade veroorzaken.

Bewaar deze gebruiksaanwijzing voor verder gebruik altijd bij de hand en geef deze gebruiksaanwijzing mee als u uw e-bike overdraagt aan derden.

1.3 Symbolen en afbeeldingen

In deze gebruiksaanwijzing worden de volgende symbolen gebruikt.



Aanvullende informatie en tips.



Opmerkingen over een milieuverantwoord gebruik.

Alle afbeeldingen in deze gebruiksaanwijzing hebben een voorbeeldkarakter, daarom kunnen afzonderlijke details op uw e-bike er anders uitzien dan de voorbeeldafbeeldingen.

De gebruikte afbeeldingen dienen om de functie en de bediening, alsmede de onderhouds- en reinigingswerkzaamheden te verduidelijken.



Richtingsaanduidingen (bijv. rechts/links) heeft altijd betrekking op de rijrichting vooruit.

1.4 Betekenis van veiligheidsinstructies en waarschuwingen

Veiligheidsinstructies en waarschuwingen dienen voor de veilige bediening en correcte werking van uw e-bike. Beide soorten informatie beschrijven de gevaren die zich kunnen voordoen bij de omgang met uw e-bike of het gebruik ervan en geven instructies om het betreffende gevaar te vermijden.

De veiligheidsinstructies zijn samengevat in het hoofdstuk "Veiligheid" en bevatten basisinstructies voor het veilige gebruik van uw e-bike.

De waarschuwingen m.b.t. de omgang met de afzonderlijke onderdelen van de e-bike vindt u in de hoofdstukken over de desbetreffende onderdelen. Afhankelijk van de mogelijke gevolgen van niet-naleving, worden waarschuwingen in deze gebruiksaanwijzing als volgt gemarkeerd:

WAARSCHUWING

Mogelijk gevaar voor het leven of ernstig letsel.

VOORZICHTIG

Mogelijk licht letsel.

OPMERKING

Schade aan de e-bike of de omgeving.

2 Veiligheid

2.1 Typeplaatje en identificatie

Het specifieke typeplaatje van uw e-bike bevindt zich op het frame.



Het typeplaatje bevat alle relevante gegevens over uw e-bike, bijvoorbeeld:

- Toegestaan totaalgewicht (berijder + bagage).
- Eigen gewicht van de e-bike.
- Informatie over de geïnstalleerde elektrische aandrijving.

- ▶ Voor de opbouw van het typeplaatje en de informatie op het typeplaatje, de volgende afbeelding in acht nemen.
- ▶ Als u vragen hebt of twijfelt over u e-bike-model, de modellspecifieke uitrusting of (modellspecifieke) uitrustingsdetails, neem dan contact op met de klantenservice van E BIKE ADVANCED TECHNOLOGIES GMBH of uw fietsdealer voor e-bikes van het merk ADVANCED.

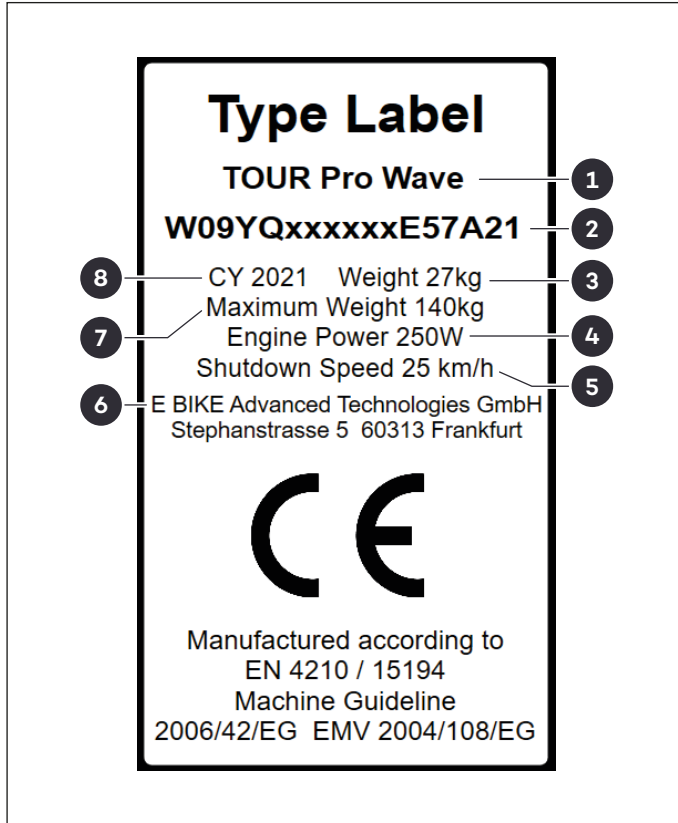

1. Model
2. Framenummer
3. Eigen gewicht e-bike
4. Motorvermogen elektrische aandrijving
5. Uitschakelsnelheid elektrische aandrijving
6. Fabrikant
7. Toegestaan totaalgewicht (berijder + bagage)
8. Bouwjaar

Abb.:1 Typeplaatje

2.2 Beoogd gebruik

Alle in deze gebruiksaanwijzing beschreven e-bikes zijn ontworpen voor gebruik onder bepaalde omstandigheden. Afhankelijk van het gebruik waarvoor uw e-bike is ontworpen, is bij het ontwerp rekening gehouden met specifieke eisen voor onderdelen, materiaal, enz. voor het betreffende toepassingsgebied om de productveiligheid en het rijcomfort te maximaliseren.

- ▶ E-bike uitsluitend gebruiken voor het opgegeven en beoogde toepassingsgebied!

In geval van oneigenlijk gebruik loopt u het risico dat onderdelen niet aan de eisen voldoen en hun dienst weigeren. U kunt ongevallen, ernstig letsel en schade aan de e-bike veroorzaken.

Fabrikant en dealer aanvaarden geen enkele aansprakelijkheid voor schade veroorzaakt door oneigenlijk gebruik. Daarnaast vervalt bij oneigenlijk gebruik van de e-bike uw aanspraak op garantie.

Voor alle in deze gebruiksaanwijzing beschreven e-bikes geldt:

- Uw e-bike is ontworpen voor één berijder.
- De zithouding moet voor de berijder worden afgesteld.
- Het maximaal toegestane totaalgewicht voor de e-bike mag niet worden overschreden.
- Bij deelname aan het wegverkeer moet rekening worden gehouden met de landspecifieke en regionale regelgeving.
- De e-bikes zijn niet goedgekeurd voor gebruik met kinderzitje en/of aanhanger (kinder-, bagage-, hondenaanhangers, enz.).

Verdere informatie over het beoogde gebruik voor de categorie waartoe uw e-bike behoort, vindt u in de volgende tabel.



De categorie van uw e-bike vindt u op de sticker op het frame.

- ▶ Neem contact op met uw fietsdealer als u twijfelt of niet weet tot welke categorie uw e-bike behoort.

Categorie 1		Categorie 2		Categorie 3		Categorie 4	
COMFORT	 *	TOUR	 *	TREKKING	 **	OFFROAD	 **
URBAN	 *	TREKKING	 **	OFFROAD	 **		
		OFFROAD	 **				

Voor gebruik:

- | | | | |
|--|--|---|--|
| <ul style="list-style-type: none"> • op normale, verharde oppervlakken (geasfalteerde of verharde wegen en paden). • Banden moeten bij gemiddelde snelheid contact met de grond maken. | <ul style="list-style-type: none"> • als categorie 1, • over grindpaden en onverharde paden met een gemiddelde helling; • voor sprongen vanaf een hoogte van max. 15 cm. Banden kunnen even het contact met de grond verliezen. | <ul style="list-style-type: none"> • als categorieën 1 en 2, • op ruwe en/of moeilijke routes die een geavanceerde rijtechniek vereisen, • Sprongen vanaf een hoogte van max. 60 cm. | <ul style="list-style-type: none"> • als categorieën 1, 2 en 3, • voor afdalingen in ruw terrein met een maximale snelheid van 40 km/h, • voor sprongen vanaf een hoogte van max. 120 cm. |
|--|--|---|--|

Beoogde val- /spronghoogte:

< 15 cm	< 15 cm	< 60 cm	< 120 cm
---------	---------	---------	----------

Beoogd gebruik:

- | | | | |
|--|---|---|---|
| <ul style="list-style-type: none"> • Woon-werkverkeer / vrijetijdstochten met matige inspanning | <ul style="list-style-type: none"> • Vrijetijdstochten / trektochten met matige inspanning | <ul style="list-style-type: none"> • Sport- en wedstrijdritten met gematigde technische eisen aan de wegen | <ul style="list-style-type: none"> • Sport- en wedstrijdritten met zeer uitdagende technische eisen aan de wegen |
|--|---|---|---|

Aanbevolen rijvaardigheid

- | | | | |
|--|--|---|--|
| <ul style="list-style-type: none"> • Geen speciale rijvaardigheid vereist | <ul style="list-style-type: none"> • Geen speciale rijvaardigheid vereist | <ul style="list-style-type: none"> • Technische vaardigheden en praktijk vereist | <ul style="list-style-type: none"> • Technische vaardigheden, praktijk en goede fietsbeheersing vereist |
|--|--|---|--|

* Alle COMFORT- en URBAN-bikes zijn categorie 1; Alle TOUR-bikes zijn categorie 2.

** Sticker op de e-bike in acht nemen: TREKKING- en OFFROAD-bikes vallen afhankelijk van het model in verschillende categorieën.

Mogelijke voorbeelden van niet-beoogd gebruik zijn:

- De elektrische aandrijving te manipuleren of te wijzigen (tuning).
- Ontoelaatbaar gebruik met kinderzitje en / of fietskar (bijv. kinder- of bagageaanhanger).

2.3 Restriscio's

Er blijven bepaalde risico's bestaan bij het gebruik van de e-bike, maar die kunnen worden beperkt door de veiligheidsinstructies en waarschuwingen op te volgen.

Deze omvatten gewoonlijk:

- onvoorspelbare rijmanoeuvres en / of fouten van andere weggebruikers;
- verrassende of plotselinge veranderingen in de wegeigenschappen, bijvoorbeeld opvriezende vocht of ijszel;
- niet te voorspellen materiaaldefecten of tekenen van slijtage / hieruit resulterende breuk of functievermindering van onderdelen.

2.4 Veiligheidsinstructies

Om het algemene gevaar voor ongevallen en verwondingen tijdens het rijden met een e-bike te verminderen:

- ▶ E-bike pas gebruiken als de bediening en functie bekend zijn.
- ▶ Beoogd gebruik in acht nemen.
- ▶ Met een vooruitziende blik rijden.
- ▶ Rijstijl / snelheid aan de huidige weersomstandigheden en wegeigenschappen aanpassen.
- ▶ Op gladde, natte, glibberige of verontreinigde rijbanen rekening houden met een langere remweg / verminderde grip van de banden.
- ▶ Rekening houden met andere weggebruikers / defensief rijden.
- ▶ E-bike vóór elk gebruik controleren (visuele controle). Hierbij onder andere letten op: Scheuren, groeven, beschadigingen of kleurveranderingen op onderdelen.
- ▶ Altijd controleren of veiligheidsrelevante voorzieningen (bijv. remmen) goed afgesteld en functioneel zijn. E-bike niet gebruiken als veiligheidsrelevante onderdelen beschadigd zijn of niet goed functioneren.
- ▶ Nooit zelf onderdelen op de e-bike vervangen, wijzigen of reparaties uitvoeren. Schade aan de e-bike altijd door de dealer laten verhelpen, beschadigde onderdelen altijd door geschikte originele reserveonderdelen laten vervangen.

- ▶ In geval van onduidelijkheden /onzekerheden betreffende de hier beschreven procedures, neem contact op met een dealer.
- ▶ Na een ongeval /val of als uw e-bike is blootgesteld aan overmatige belasting, neem dan contact op met een dealer voor een professionele controle.

Op een E-bike rijdt u anders dan op gewone fietsen zonder elektrische aandrijving:

- ▶ Niet het veranderde rijgedrag van e-bikes en de daaruit voortvloeiende risico's onderschatten.
- ▶ Typische rijsituaties bijvoorbeeld wegrijden/remmen, bochten nemen /afslaan) met de e-bike in het begin oefenen.
- ▶ Naar eventuele nationale voorschriften voor elektromotorisch ondersteunde fietsen informeren.

Om het algemene gevaar voor ongevallen en verwondingen tijdens het rijden in het verkeer te verminderen:

- ▶ Voordat u uw e-bike op de weg gebruikt, moet u controleren of deze voldoet aan de landspecifieke voorschriften. Indien nodig, dealer raadplegen.
- ▶ Landspecifieke en regionale verkeersregels in acht nemen. Informatie over de geldende verkeersregels in het land /de regio kan bijvoorbeeld worden verkregen bij het Ministerie van Verkeer.
- ▶ Tijdens het rijden een geschikte fietshelm dragen (met CE-markering, volgens DIN EN 1078 getest).

- ▶ Tijdens het rijden lichtgekleurde kleding en reflectoren dragen.

Gevaar voor elektrische schokken en letsel bij ondeskundig gebruik van elektrische onderdelen / elektrische aandrijving:

- ▶ Indien mogelijk, vóór werkzaamheden aan de e-bike / transport van de e-bike altijd accu verwijderen.
- ▶ Geen wijzigingen /manipulaties aan de elektrische aandrijving uitvoeren. GEEN tuning van de aandrijving!
- ▶ Noodzakelijke reparaties aan de elektrische aandrijving mogen uitsluitend worden uitgevoerd door een specialist (met gebruikmaking van originele reserveonderdelen).
- ▶ Functie "duwondersteuning" alleen gebruiken om te duwen. E-bike met beide handen stevig vasthouden, wielen moeten contact maken met de grond.

Bij onjuiste behandeling kunnen accu's exploderen of in brand vliegen:

- ▶ Accu uit de buurt houden van open vuur /andere warmtebronnen.
- ▶ Verwijderbare accu niet in de buurt van metalen voorwerpen (bijv. munten, paperclips, schroeven enz.) bewaren. Gevaar voor kortsluiting!

Gevaren bij beschadigde accu's:

- ▶ Accu na vallen /harde stoten laten controleren.
- ▶ Nooit de accu openen, uit elkaar halen, doorboren, vervormen.

- ▶ Beschadigde accu alleen met beschermende handschoenen aanraken.
Gevaar voor chemische brandwonden bij contact met vrijkomende accuvloeistof!
 - ▶ Bij contact met accuzuur het getroffen gebied onmiddellijk grondig spoelen met water en vervolgens medische hulp inroepen (met name in geval van contact met de ogen).
 - ▶ Wanneer de accu brandt: Onmiddellijk op veilige afstand gaan, brandhaard indien mogelijk afschermen, brandweer bellen. Niet proberen, de brandende accu zelf met water te blussen!
- ▶ Zorgen dat de bandenspanning goed is, indien nodig corrigeren.
 - ▶ Niet door diepe waterplassen rijden, indien ontoelaatbaar volgens het beoogde gebruik.

Gevaar voor letsel bij het rijden in ongeschikte kleding:

- ▶ Zo strak mogelijke kleding dragen in plaats van wijde broeken, jurken of rokken.
- ▶ Er moet voor worden gezorgd dat wijde kleding zich niet in de bewegende delen klem kan komen te zitten (bijv. met broekklemmen).
- ▶ Geen losse riemen, veters enz. naar beneden laten hangen.
- ▶ Schoenen met antislipzolen dragen om van het pedaal glijden te voorkomen.

Gevaar voor beschadiging bij oneigenlijk gebruik:

- ▶ Altijd toegestaan totaalgewicht van de e-bike (incl. berijder en, evt. bagage) in acht nemen. Het toegestane totaalgewicht mag niet worden overschreden!

3 Onderdelen/opbouw

i Deze afbeelding toont als voorbeeld het e-bike-model Trekking Pro X Wave.



Abb: 2 Algemeen overzicht

1. Stuurpen
2. Stuur met bedieningselementen
3. Voorvork
4. Voorwiel
5. Remschijf (voorrem)
6. Pedaal
7. Crank
8. Riem (riemaandrijving)/ketting (kettingaandrijving)
9. Achternaaf
10. Remschijf (achterrem)
11. Achterwiel
12. Bagagedrager (achter)
13. Zadel
14. Zadelpen
15. Slot (startonderbreker)
16. Onderbuis (incl. accuhouder)

4 Aandrijving

- ▶ Hoofdstuk "Kettingaandrijving" lezen en opvolgen als uw e-bike een ketting heeft.
- ▶ Daarnaast hoofdstuk "Elektrische aandrijving" en instructies van de fabrikant van de elektrische aandrijving lezen en opvolgen.

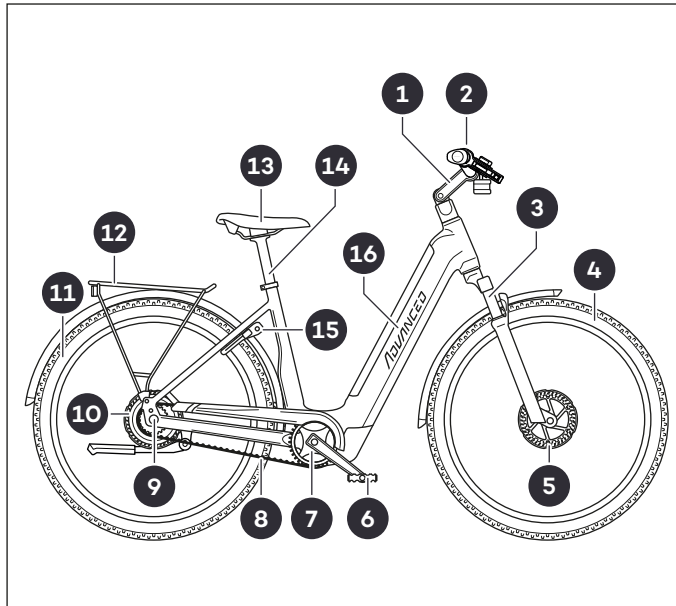
of

- ▶ Hoofdstuk "Riemaandrijving" lezen en opvolgen als uw e-bike een riem heeft.
- ▶ Daarnaast hoofdstuk "Elektrische aandrijving" en instructies van de fabrikant van de elektrische aandrijving lezen en opvolgen.

4.1 Kettingaandrijving



De ketting loopt over twee tandwielen (voortandwiel = kettingblad; achtertandwiel = tandwielcassette).

Een ketting kan worden geopend, weer gesloten en verlengd.



Abb.: 3 Onderdelen van de kettingaandrijving

- | | |
|----------------|---|
| 1. Ketting | 3. Achtertandwiel(en)
(aantal afhankelijk van model) |
| 2. Kettingblad | |

4.1.1 Slijtage en onderhoud

Slijtage aan kettingblad/achtertandwiel leidt ertoe dat de ketting minder betrouwbaar over het betreffende tandwiel wordt geleid en daardoor eraf kan lopen.

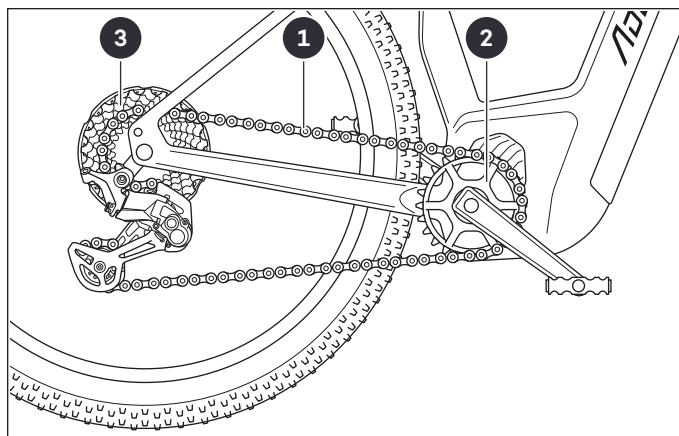
Door versleten kettingschakels worden de vrije openingen voor opname van de tanden wijder, zodat de ketting minder betrouwbaar over kettingblad en achtertandwiel wordt geleid en eraf kan lopen. De indruk kan ontstaan dat de ketting wijder is geworden.

- ▶ Kettingblad, achtertandwiel en ketting regelmatig controleren op tekenen van slijtage (visuele controle).
- ▶ Versleten kettingbladen of achtertandwielen door de dealer laten vervangen.
- ▶ Ketting door de dealer goed laten afstellen of laten vervangen als de indruk bestaat dat de ketting wijder is geworden of de ketting / kettingschakels tekenen van slijtage hebben.



Abb: 4 Mogelijke tekenen van slijtage aan de kettingaandrijving

1. Ketting
2. Kettingblad
3. Achtertandwiel

4.1.2 Reiniging en verzorging

- ▶ Onderdelen van de kettingaandrijving vrij van vuil houden of regelmatig schoonmaken om functieverlies van de kettingaandrijving te voorkomen.
- ▶ Ketting schoonmaken met een schone, indien nodig, licht geoliede doek.
- ▶ Kettingblad en achtertandwielen schoonmaken met een zachte borstel.
- ▶ Ketting invetten met universele olie:
 - nadat u de ketting hebt schoongemaakt,
 - als de ketting (te) nat is geworden,
 - regelmatig, d.w.z. ongeveer elke 15 gebruiksuren.
- ▶ Zorgen dat de onderdelen van de kettingaandrijving onbeschadigd zijn.
- ▶ In geval van hardnekkige verontreinigingen of schade aan de kettingaandrijving de dealer bezoeken.

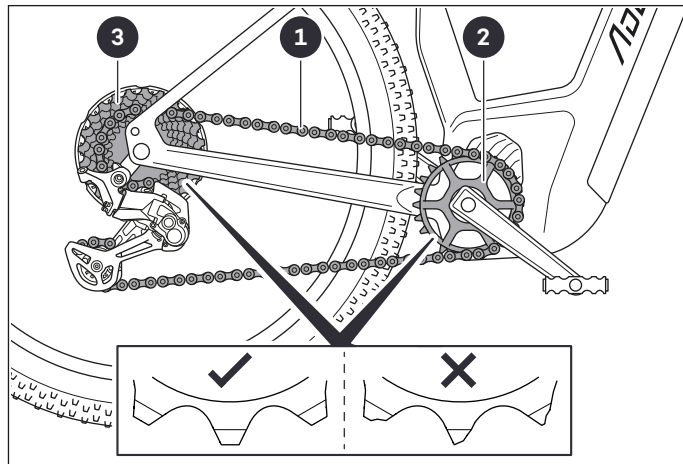
4.2 Riemaandrijving



De riem loopt over de voorste en achterste riemschijf.

Een riem kan niet worden geopend en weer gesloten en kan niet worden verlengd of ingekort.



Abb.: 5 Onderdelen van de riemaandrijving

1. Riem
2. Voorste riemschijf
3. Achterste riemschijf

- ▶ Bij het hanteren van de riem de volgende informatie en bijbehorende pictogrammen in acht nemen om schade aan de riem/functieverlies van de riemaandrijving te voorkomen.

OPMERKING

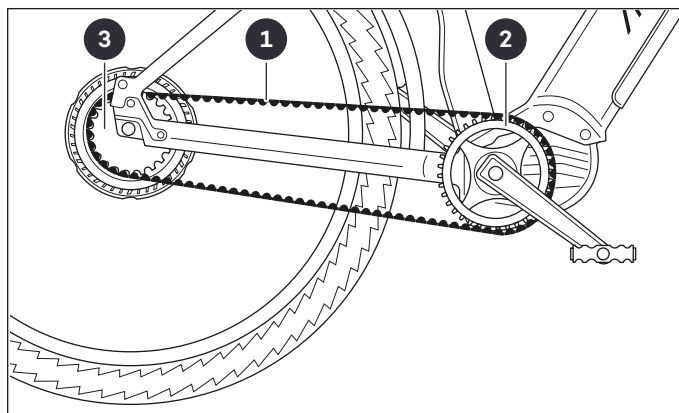
Gevaar voor beschadiging

Onjuiste behandeling kan de riem beschadigen. Sommige beschadigingen (bijv. gescheurde koolstofvezels binnenin de riem) zijn van buitenaf niet zichtbaar, maar kunnen ertoe leiden dat de riem aan treksterkte verliest en/of scheurt.

- ▶ Riem niet knikken, buigen, torderen, samensnoeren, binnenstebuiten keren of als zweep gebruiken.
- ▶ Riem niet met kracht op de riemschijf plaatsen of ervan verwijderen. De riem moet zonder spanning op de riemschijf worden geplaatst, de riem wordt pas na plaatsing gespannen.
- ▶ Niet met voorwerpen met scherpe randen of gereedschappen aan de riem werken.
- ▶ Riemaandrijving niet inoliën of invetten.
- ▶ Riem niet openen of repareren.
- ▶ Nooit op de riem gaan staan. Geen externe belasting op de riem laten werken (bijv. wanneer de e-bike geparkeerd is).
- ▶ Riem in geen geval gebruiken om de e-bike hieraan vast te houden.
- ▶ Riem laten vervangen als hij niet meer veilig op de riemschijf loopt.



Abb. 6 Pictogrammen riembehandeling

4.2.1 Slijtage en onderhoud

Versleten nokken op de riemschijven kunnen de riem beschadigen. De riem wordt ook minder betrouwbaar over de riemschijven geleid en kan eraf lopen.

Als de nokken op de riem versleten zijn, beschadigd of afgescheurd, wordt de riem minder betrouwbaar over de riemschijven geleid en kan gemakkelijk eraf lopen of "springen". Een versleten riem kan scheuren.

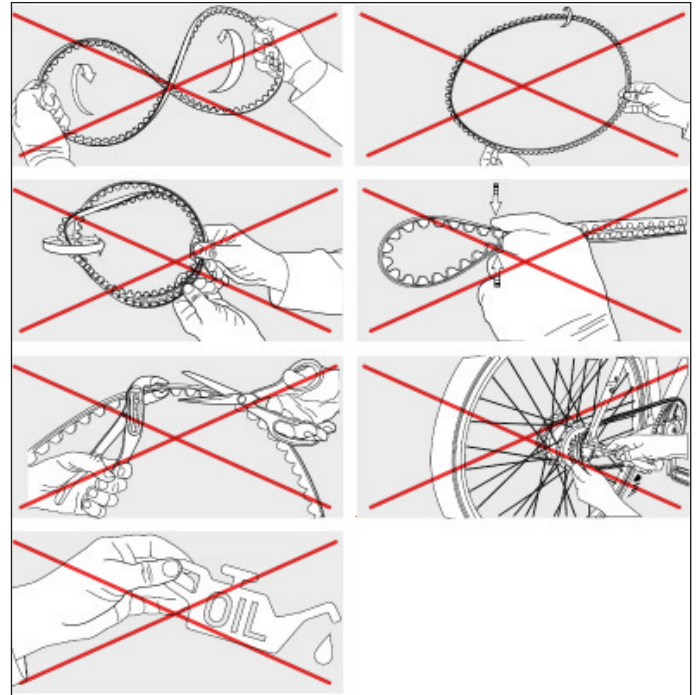
- ▶ Riemschijven en riem regelmatig controleren op tekenen van slijtage (visuele controle).
- ▶ Versleten riemschijven door de dealer laten vervangen.
- ▶ Versleten riem door de dealer laten vervangen.



Abb.: 7 Mogelijke tekenen van slijtage aan de riemaandrijving

1. Riem
2. Voorste riemschijf
3. Achterste riemschijf

4.2.2 Reiniging en verzorging

- ▶ Onderdelen van de riemaandrijving vrij van vuil houden of regelmatig schoonmaken en regelmatig de riemspanning controleren om functieverlies van de riemaandrijving te voorkomen.
- ▶ Profielen van de riem en de riemschijven schoonmaken met een zachte borstel.

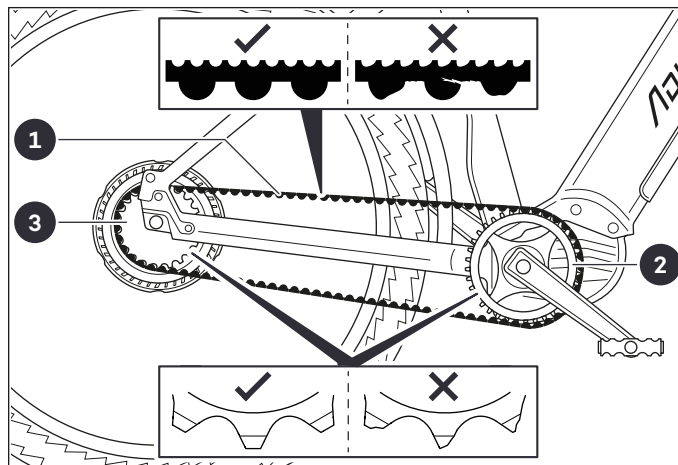
- ▶ Vastzittende deeltjes of steentjes voorzichtig verwijderen, bijvoorbeeld met een plastic pen. In geen geval gereedschappen met scherpe randen hiervoor gebruiken!
- ▶ Als verontreinigingen niet droog kunnen worden verwijderd, indien nodig, milde zeepoplossing gebruiken. Zeepwater vervolgens met veel schoon water wegspelen.
- ▶ Regelmatig naar een dealer gaan om de riemspanning te laten controleren en, indien nodig, goed te laten afstellen.
- ▶ Zorgen dat de onderdelen van de riemaandrijving onbeschadigd zijn.
- ▶ In geval van hardnekkige verontreinigingen of schade aan de riemaandrijving dealer bezoeken.

4.3 Elektrische aandrijving

Hier vindt u algemene informatie over de elektrische aandrijving.

Gedetailleerde beschrijvingen van de modelafhankelijke elektrische aandrijving die is geïnstalleerd en de onderdelen, inclusief de modelspecifieke veiligheidsinstructies en waarschuwingen, vindt u in de afzonderlijke instructies van de fabrikant van de elektrische aandrijving.

- ▶ Altijd ook de aparte instructies van de fabrikant van de elektrische aandrijving lezen en opvolgen!

4.3.1 Onderdelen



Abb.: 8 Onderdelen van de elektrische aandrijving

- | | |
|---|--|
| 1. Elektrische hulpmotor (=motoreenheid) | 4. Bedieningseenheid (voor bediening/ besturing van de elektrische aandrijving) |
| 2. Accu (=stroomvoorziening; positie afhankelijk van het model) | 5. Display (afhankelijk van het model; voor weergave van rijparameters, instelopties enz.) |
| 3. Lader (voor het opladen van de accu) | |

Aanzienlijke verschillen tussen uw e-bike en een fiets zonder elektrische aandrijving:

- Hoger gewicht / andere gewichtsverdeling beïnvloedt het rijgedrag.
 - Ander remgedrag.
 - Sterkere / eerdere slijtage aan remonderdelen wegens hogere remkrachten.
 - U rijdt waarschijnlijk hogere (gemiddelde) snelheden en mogelijk zwaardere routes.
- ▶ Vóór de eerste rit beslist vertrouwd raken met uw e-bike.
 - ▶ Niet de fundamentele verschillen tussen uw e-bike en een fiets zonder elektrische aandrijving onderschatten! Vooral als er geen eerdere ervaring is in het omgaan met elektromotorische ondersteunde fietsen.

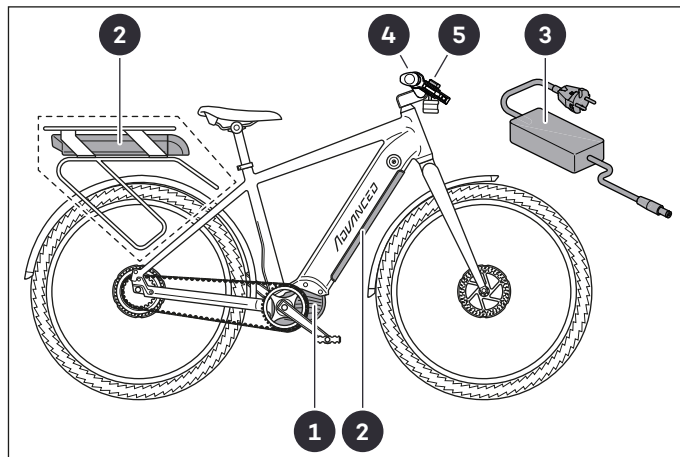
4.3.2 Informatie over het gebruik

Wanneer de elektrische aandrijving is ingeschakeld, ondersteunt de elektrische hulpmotor u bij het aandrijven van uw e-bike. Wanneer de landspecifieke uitschakelsnelheid* wordt bereikt, schakelt de elektrische trapondersteuning uit, zodat u bij hogere snelheden zonder ondersteuning van de motor trapt. Als de rijnsnelheid onder de uitschakelsnelheid daalt, wordt de elektrische trapondersteuning opnieuw gestart. De snelheid wordt bepaald met behulp van een snelheidssensor op het achterwiel.

Hoe sterk de trapondersteuning door de motor uitvalt, hangt af van hoe hard u zelf op de pedalen trapt. Als u niet trapt, is er ook geen ondersteuning door de elektrische aandrijving. De enige uitzondering hierop is de "duwhulp"¹: Wanneer de duwhulp is geactiveerd, ondersteunt de motor u bij het voortduwen van uw e-bike tot een snelheid van 6 km/h. De duwhulp mag uitdrukkelijk niet worden gebruikt terwijl u op uw e-bike zit, maar alleen tijdens het duwen. E-bike met beide handen stevig vasthouden, wielen moeten contact maken met de grond.

De bedieningsstappen voor het gebruik worden gedetailleerd beschreven in de aparte instructies van de fabrikant van de elektrische aandrijving.

* Voor Duitsland bedraagt de uitschakelsnelheid 25 km/h.

Hierin vindt u op andere gedetailleerde informatie:

- over de bediening van de elektrische aandrijving (bijv. hoe u de elektrische aandrijving in- en uitschakelt, de sterkte van de trapondersteuning instellen/wijzigen enz.),
- over het omgaan met de accu, (bijv. hoe u de accu op de e-bike plaatst /uit de e-bike verwijdert, de accu oplaadt, over oplaadtijden, beschermingsinrichtingen enz.)
- over de weergaven op het display en/of bedieningselement(en),
- over de waarschuwings- en controlelampjes (bijv. op accu, display).

5 Remmen



Uw e-bike heeft minstens twee remmen, die onafhankelijk van elkaar op het voorwiel (voorrem) of het achterwiel (achterrem) werken.

Afhankelijk van het model kunnen verschillende remtypes op het voor- en achterwiel gemonteerd zijn.

- ▶ Hoofdstuk "Schijfrem" lezen en opvolgen als uw e-bike een schijfrem heeft.

en/of

- ▶ Hoofdstuk "Terugtraprem" lezen en opvolgen als uw e-bike een terugtraprem heeft.

en/of

- ▶ Afzonderlijke instructies van de fabrikant van de velgrem lezen en opvolgen als uw e-bike een velgrem heeft.

5.1 Toewijzing van de remhendels



Alle remtypes behalve de terugtrapremmen worden met een remhendel op het stuur bediend.

Terugtrapremmen worden via de draairichting van de pedalen bediend (terugtrappen = remmen)

De remhendels zijn in hun basisconfiguratie als volgt toegevoerd:

- Remhendel **links** bedient de **voorrem**.
- Remhendel **rechts** bedient de **achterrem**.



Abb.: 9 Toewijzing van de remhendels / montageplaats remhendel op de e-bike

1. Remhendel links

2. Remhendel rechts

5.2 Waarschuwingen m.b.t. de remmen

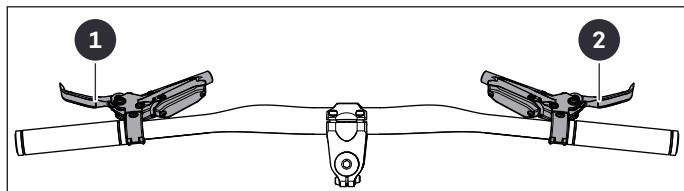

WAARSCHUWING

Gevaar voor ongevallen en letsel!

Abrupt remmen van het voorwiel kan leiden tot over de kop slaan of vallen.

- ▶ Voorrem bij een hoge snelheid zeer voorzichtig gebruiken.
- ▶ Bij een hoge snelheid altijd tegelijkertijd voor- en achterrem gebruiken.
- ▶ Remgedrag / remwerking aanpassen aan rijsituaties.



WAARSCHUWING

Gevaar voor ongevallen en letsel!

Abrupt remmen van het achterwiel kan leiden tot blokkeren van het achterwiel of vallen.

- ▶ Achterrem bij het nemen van bochten voorzichtig gebruiken.



WAARSCHUWING

Gevaar voor ongevallen en letsel!

Ongeschikte of verkeerde remblokken kunnen de remwerking nadelig beïnvloeden (te gering / te sterk) of tot totale uitval van de rem leiden.

- ▶ Remonderdelen uitsluitend door originele reserveonderdelen laten vervangen.

WAARSCHUWING

Gevaar voor ongevallen en letsel!

Op gladde, natte, glibberige of verontreinigde rijbanen hebben buitenbanden minder grip: De remwerking neemt af, de remweg neemt toe, de e-bike kan bij abrupt remmen uitbreken.

- ▶ Rijstijl en snelheid altijd aan de weersomstandigheden en wegeigenschappen aanpassen.

5.3 Schijfrem



Het remeffect van de schijfrem ontstaat door druk van beide zijden van de remschoenen op de remschijf van het desbetreffende wiel.



Abb: 10 Overzicht van de schijfrem

- | | |
|-------------------------|----------------------------------|
| 1. Hydraulische leiding | 3. Remklauw
(met remsblokken) |
| 2. Remschijf | |

5.3.1 Speciale waarschuwingen m.b.t. schijfremmen

WAARSCHUWING

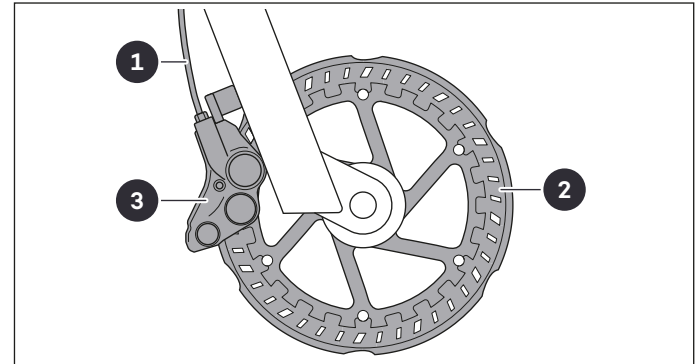
Gevaar voor ongevallen en letsel!

Als onderdelen van de schijfrem ongemerkt slijten, kan dit leiden tot functieverlies van de schijfrem.

- ▶ Schijfrem regelmatig (1x per jaar of elke 1.000 km) door de dealer laten controleren en versleten onderdelen laten vervangen.

VOORZICHTIG

Gevaar voor verbranding!

De remschijf kan warm worden tijdens het remmen. Vooral tijdens/na intensief gebruik van de rem (bijv. bergafwaarts rijden/voluit remmen) bestaat er gevaar voor brandwonden door hete remschijven.

- ▶ Remschijven altijd eerst laten afkoelen voordat werkzaamheden worden uitgevoerd aan de remschijven of nabijgelegen onderdelen.

OPMERKING

Gevaar voor beschadiging!

Afhankelijk van de intensiteit van het gebruik kunnen de remblokken van de schijfrem na verloop van tijd "glazig worden": Het remeffect neemt af en storende geluiden (piepen) kunnen optreden. Nieuwe remblokken kunnen ook glazig worden door voluit remmen.

- ▶ Tijdens langdurig bergafwaarts rijden regelmatig abrupt en relatief hard remmen om glazige remblokken "vrij te remmen". Beslist ervoor zorgen dat de rij- of remmanoeuvre veilig kan worden uitgevoerd.
- ▶ Schijfrem vóór regulier gebruik buiten het verkeer inremmen als de schijfrem of de e-bike nieuw is en nadat de remblokken zijn vervangen.

OPMERKING

Gevaar voor beschadiging!

Bij het monteren of verwijderen van een wiel kunt u de bijbehorende schijfrem beschadigen.

- ▶ Wielen met schijfrem door een dealer laten verwijderen/monteren laten.

5.3.2 Bediening van de schijfrem



Indien mogelijk, tegelijkertijd met voor- en achterrem remmen. Hierdoor kunt u uw e-bike beter onder controle houden en de remweg verkorten.

- ▶ Remhendel naar het stuurhandvat toe trekken, om bijbehorend wiel af te remmen.
 - ▶ Remhendel sterker of maximaal inknijpen om de remwerking te vergroten of te maximaliseren ("voluit remmen").
 - ▶ Remhendel minder sterk inknijpen of loslaten om de remwerking te verkleinen of niet meer te remmen.

5.3.3 Schijfrem inremmen

Nieuwe schijfremmen of een schijfrem voorzien van nieuwe remblokken moeten worden ingeremd vóór regulier gebruik.

- ▶ Inremmen buiten het verkeer uitvoeren, indien nodig, aanvullende instructies van de fabrikant voor het inremmen van de schijfrem opvolgen.
- ▶ E-bike tijdens het inremmen niet volledig tot stilstand brengen maar de snelheid slechts terugbrengen naar stapvoets.
 - ▶ E-bike tot een snelheid van ongeveer 24 km/h versnellen en vervolgens hard remmen (tot stapvoets).
De wielen mogen daarbij niet blokkeren!

- ▶ Proces tot 50 keer herhalen totdat het remeffect sterker wordt.
- ▶ Remschijven en remblokken na het inremmen of vóór de eerste rit laten afkoelen.
- ▶ Na het inremmen de grip controleren en, indien nodig, afstellen:
De afstand tussen stuurhandvat en remhendel moet minstens 1 cm bedragen. De remhendel moet tijdens het rijden veilig kunnen worden bediend (zonder uw hand van het stuur te nemen).
- ▶ Als het effect van de schijfrem na het inremmen onvoldoende is of tijdens het remmen ongewone geluiden hoorbaar zijn, naar een dealer gaan.

5.3.4 Slijtage en onderhoud

- ▶ Regelmatig de werking en bedienbaarheid van de schijfrem controleren (→ hoofdstuk 5.3.6 „Schijfrem controleren“).
- ▶ **Remblokken** en **remschijven** regelmatig controleren op slijtage (visuele controle).
 - ▶ Bij twijfel over de slijtagegrens, naar een dealer gaan.
- ▶ Regelmatig de hydraulica van de schijfrem door de dealer laten controleren en onderhouden.
- ▶ Slijtageonderdelen door de dealer laten vervangen en schijfrem vervolgens weer laten afstellen.

5.3.5 Reiniging en verzorging

- ▶ Onderdelen van de schijfrem vrij van vuil houden of regelmatig schoonmaken om functieverlies of vermindering van de remwerking te voorkomen.
- ▶ Vervuilde onderdelen schoonmaken met een licht vochtige doek.
- ▶ In het bijzonder remschijven vrij van (grovere) verontreinigingen houden. Hiervoor de remschijven regelmatig wassen met warm water.

5.3.6 Schijfrem controleren

- ▶ Veilige bevestiging van remhendel en remonderdelen controleren.
 - ▶ Loszittende schroefverbindingen vastdraaien.
 - ▶ Remmen met loszittende remschoenen door de dealer laten afstellen om verdraaien van de remschoenen te voorkomen.
- ▶ Zorgen dat de remhendel zodanig bij het stuurhandvat is gemonteerd en is uitgelijnd dat hij tijdens het rijden gemakkelijk kan worden bediend.
 - ▶ Indien nodig, bevestiging van de remhendel losdraaien en de uitlijning corrigeren. Vervolgens bevestiging van de remhendel weer vastdraaien.

- ▶ Afstand tussen volledig ingeknepen remhendel en stuurhandvat controleren: De afstand moet minstens 1 cm bedragen.
 - ▶ Als de afstand minder dan 1 cm bedraagt, rem door de dealer laten afstellen.
- ▶ Controleren of het wiel blokkeert wanneer de bijbehorende remhendel wordt ingeknepen.
 - ▶ Als het wiel bij het inknijpen van de remhendel niet of slechts onvoldoende wordt geremd of blokkeert, rem door de dealer laten afstellen.
- ▶ Controleer hoe de remblokken naar de remschijf toe of van remschijf af bewegen wanneer de remhendel wordt ingeknepen/weer wordt losgelaten: De remblokken moeten gelijkmatig en symmetrisch bewegen.
- ▶ Slijtage van de remblokken controleren: De remblokken moeten aan beide zijden van de remschijf gelijkmatig verslijten of slijtage vertonen.
 - ▶ Rem door de dealer laten controleren als de remblokken ongelijkmatig of scheef slijten.
- ▶ Remhendel maximaal tot het stuurhandvat inknijpen en controleren of er remvloeistof uit de hydraulische leiding of de verbindingpunten met andere onderdelen lekt.
 - ▶ Als er remvloeistof lekt, rem door de dealer laten onderhouden en weer goed laten afstellen.

5.4 Terugtraprem



De remeenheid van de terugtraprem is in de achternaaf geïntegreerd.



Abb: 11 Overzicht van de terugtraprem

- | | |
|------------|----------------|
| 1. Ketting | 3. Achterwiel |
| 2. Pedalen | 4. Koppelsteun |

5.4.1 Speciale waarschuwingen m.b.t. terugtrapremmen

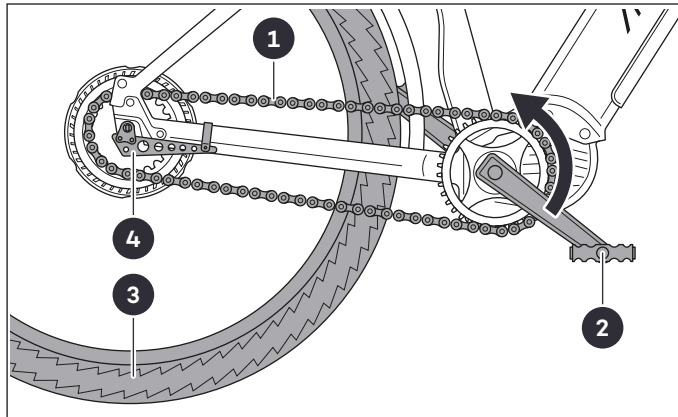

WAARSCHUWING

Gevaar voor ongevallen en letsel!

Als de ketting eraf loopt, werkt de terugtraprem onmiddellijk niet meer! Een niet stevig en goed aan het frame bevestigde koppelsteun kan functieverlies van de terugtraprem tot gevolg hebben en er bestaat gevaar dat het wiel in zijn ophanging wiebelt.

- ▶ Niet alleen met de terugtraprem remmen. Altijd nog een andere rem (handrem) op de e-bike gebruiken om een totaal verlies van remwerking bij het plotseling eraf lopen van de ketting te voorkomen.
- ▶ Regelmatig controleren of de koppelsteun stevig en goed op het frame is bevestigd. Loszittende schroefverbindingen, indien nodig, vastdraaien.

5.4.2 Terugtraprem bedienen



De terugtraprem wordt als enige remtype niet met een remhendel op het stuur bediend, maar via de draairichting van de pedalen (terugtrappen = remmen).



Naast de terugtraprem bij voorkeur altijd een andere rem van de e-bike gebruiken.

- ▶ Terugtrappen om het achterwiel af te remmen.
 - ▶ Sterker of abrupter terugtrappen leidt tot sterker of abrupter remmen van de e-bike.
- ▶ Naar voren trappen (met de klok mee) om het remeffect op te heffen of om de e-bike in beweging te brengen.

5.4.3 Slijtage en onderhoud



Tekenen van slijtage manifesteren zich meestal door het optreden van ongewone geluiden en een afnemend remeffect.

- ▶ Regelmatig controleren of de koppelsteun goed en stevig aan het fietsframe bevestigd is.
- ▶ Als er ongewone geluiden optreden of de remwerking afneemt, terugtraprem door de dealer laten controleren en, indien nodig, laten onderhouden.

5.4.4 Reiniging en verzorging



Dankzij het ontwerp (remonderdelen hoofdzakelijk in de achternaaf geïntegreerd) hoeven voor dit remtype geen aparte reinigingsinstructies in acht te worden genomen.

5.4.5 Terugtraprem controleren

- ▶ Controleren wanneer het remeffect van uw terugtraprem begint.
 - ▶ Als meer dan een zesde van een omwenteling van de pedalen nodig is voordat het remeffect begint, terugtraprem door de dealer laten controleren en afstellen.

6 Versnellingsysteem



Via de versnellingen past u de trapfrequentie en benodigde inspanning aan. Het modelafhankelijke schakelmechanisme van versnellingen werkt op de ketting of op /in de achternaaf.

In principe geldt:

Een **lage versnelling** vergt een grote inspanning bij een lage trapfrequentie.

Een **hoge versnelling** vergt een kleinere inspanning bij een hoge trapfrequentie.

- ▶ Hoofdstuk "Derailleursysteem" lezen en opvolgen als uw e-bike een derailleursysteem heeft.

of

- ▶ Hoofdstuk "Naafversnelling" lezen en opvolgen als uw e-bike een naafversnelling heeft.

6.1 Derailleursysteem



Het derailleursysteem werkt via het verloop (de "overbrenging") van de ketting: De verschillende combinaties van kettingblad/achtertandwielen waarover de ketting kan lopen zorgen voor de verschillende versnellingen.*



Abb.: 12 Overzicht van het derailleursysteem

- | | |
|---------------------|----------------------|
| 1. Ketting | 4. Versnellingskabel |
| 2. Kettingblad | 5. Achtertandwiel |
| 3. Achterderailleur | |

* Het aantal achtertandwielen op uw e-bike is afhankelijk van het model.

6.1.1 Derailleursysteem bedienen

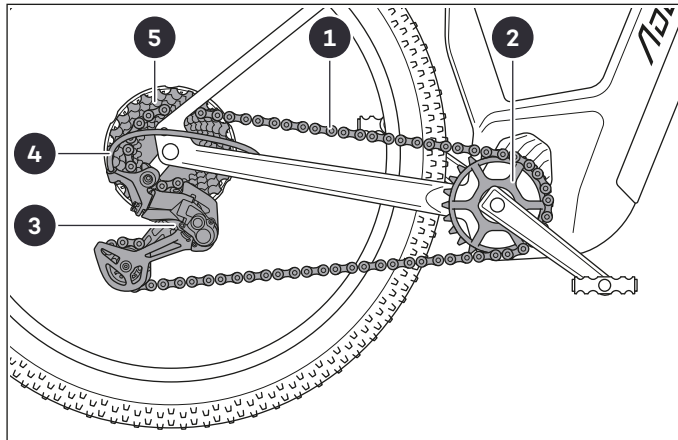
- ▶ Tijdens het schakelen helemaal niet/niet te sterk trappen.
- ▶ Bedieningselement voor de achterderailleur verplaatst de ketting op de achtertandwielen. Hoe kleiner het achtertandwiel, hoe groter de overbrenging van de ketting.

6.1.2 Slijtage en onderhoud

- ▶ Derailleursysteem regelmatig controleren (→ hoofdstuk 6.14 „Derailleursysteem controleren“).
- ▶ Derailleursysteem laten onderhouden door de dealer als:
 - tijdens het schakelen ongewone geluiden of andere problemen optreden,
 - de ketting herhaaldelijk eraf loopt.

6.1.3 Reiniging en verzorging

- ▶ Onderdelen van de derailleur vrij van vuil houden of regelmatig schoonmaken om functieverlies van de derailleur te voorkomen.
- ▶ Bedieningselementen schoonmaken met een licht vochtige doek.
- ▶ Grove vervuiling van kettingblad, achtertandwielen en achterderailleur verwijderen met een licht vochtige doek of een zachte borstel.
- ▶ Kettingblad, achtertandwielen en achterderailleur na het schoonmaken invetten met universele olie.

6.1.4 Derailleursysteem controleren

- ▶ Derailleursysteem regelmatig controleren om functieverlies en onnodig slijtage te voorkomen.
 - ▶ Zorgen dat de ketting, kettingbladen, achtertandwielen en achterderailleur onbeschadigd zijn.
 - ▶ Zorgen dat de ketting en achterderailleur voldoende afstand hebben tot het achterwiel of de spaken.
 - ▶ Zorgen dat de achterderailleur loodrecht op de achtertandwielen staat en niet verbogen is.
 - ▶ Kettingspanning controleren: De ketting mag niet doorhangen. Als u de achterderailleur voorzichtig naar voren duwt (in de richting van de pedalen), moet hij vanzelf weer in zijn oorspronkelijke stand terugkeren als u hem loslaat.
- ▶ Naar een dealer gaan om:
 - ▶ beschadigde of versleten onderdelen van de derailleur te laten vervangen en de derailleur vervolgens weer af te laten stellen.
 - ▶ de derailleur te laten controleren en, indien nodig, af te laten stellen.

6.2 Naafversnelling



Het schakelmechanisme van een naafversnelling werkt in de achternaaf (volgens het principe van een "planetaire overbrenging"). Het achterwiel draait afhankelijk van de ingestelde versnelling per omwenteling van het achtertandwiel meer of minder omwentelingen dan het achtertandwiel zelf.



Abb: 13 Overzicht van de naafversnelling

- | | |
|---------------------------------------|--|
| 1. Ketting/riem | 3. Achtertandwiel/
Achterste riemschijf |
| 2. Kettingblad/
Voorste riemschijf | 4. Achternaaf met
"planetaire overbrenging" |

6.2.1 Naafversnelling bedienen

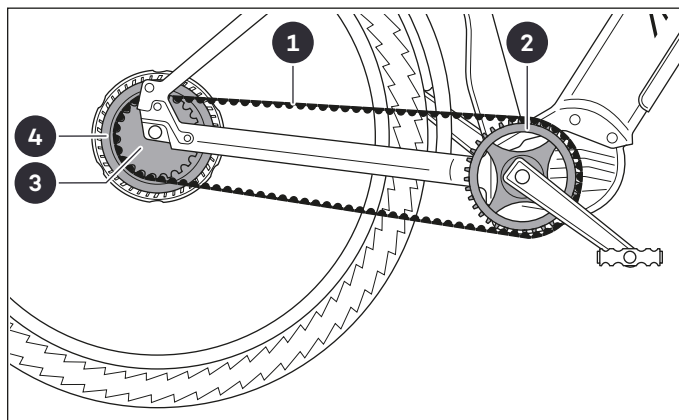

Bij naafversnellingen hoeft de ketting niet te draaien tijdens het schakelen, d.w.z. u kunt de versnelling ook schakelen terwijl u stilstaat.

Naafversnelling met versnellingshendel

Naar een lagere versnelling schakelen:

- ▶ Op de voorste versnellingshendel drukken.

Naar een hogere versnelling schakelen:

- ▶ Op de achterste versnellingshendel drukken of hieraan trekken.



Versnellingshendel na het schakelen loslaten en terugkeren naar de uitgangspositie om het schakelen te voltooien.

Naafversnelling met draaiversteller

- ▶ Draaiversteller naar voren of achteren draaien totdat de gewenste versnelling wordt weergegeven.

6.2.2 Slijtage en onderhoud

- ▶ Naafversnelling regelmatig controleren
(→ hoofdstuk 6.2.4 „Naafversnelling controleren“).
- ▶ 1x per jaar olieversing laten uitvoeren door de dealer.
- ▶ Naafversnelling laten onderhouden door de dealer als er tijdens het schakelen ongewone geluiden of andere problemen optreden.

6.2.3 Reiniging en verzorging

- ▶ Onderdelen van de naafversnelling vrij van vuil houden of regelmatig schoonmaken om functieverlies van de naafversnelling te voorkomen.
- ▶ Bedieningselementen schoonmaken met een licht vochtige doek.
- ▶ Grove vervuiling van kettingblad en achtertandwielen verwijderen met een licht vochtige doek of een zachte borstel.
- ▶ Kettingblad en achtertandwielen na het schoonmaken invetten met universele olie.

6.2.4 Naafversnelling controleren

- ▶ Naafversnelling regelmatig controleren om functieverlies te voorkomen en onnodige slijtage te voorkomen.
 - ▶ Zorgen dat de ketting / riem, het kettingblad en de achtertandwielen onbeschadigd zijn.
 - ▶ Controleren of er zonder problemen door alle versnellingen kan worden geschakeld.
- ▶ Naar een dealer gaan om:
 - ▶ beschadigde of versleten onderdelen van de naafversnelling te laten vervangen en de naafversnelling vervolgens weer af te laten stellen.
 - ▶ de naafversnelling te laten controleren en, indien nodig, af te laten stellen.

7 Wielen

7.1 Algemene informatie



Abb.: 14 Onderdelen van de wielen

- | | |
|------------|-----------|
| 1. Spaken | 4. Banden |
| 2. Naaf | 5. Velg |
| 3. Ventiel | |

- ▶ Wielen na het inrijden controleren en, indien nodig, door de dealer opnieuw laten centreren.

- ▶ Uiterlijk als een van de volgende gebeurtenissen zich voordoet, naar een dealer gaan:
 - na de eerste 300 km afgelegde afstand,
 - na 15 gebruiksuren,
 - na 3 maanden.

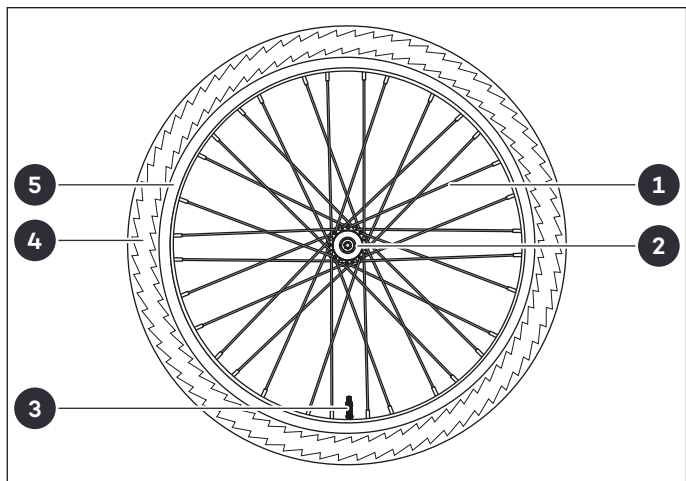
- ▶ Wielen halfjaarlijks controleren op goede staat: De wielen moeten vrij van beschadigingen zijn en goed zijn uitgelijnd.

7.1.1 Velgen en spaken

Een goede en gelijkmatige spanning van de velgen waarborgt de rondloop van de wielen. Een verstoorde rondloop brengt de stabiliteit van de velg in gevaar, die daardoor kan breken.

Als u snel over obstakels (bijv. een stoeprand) rijdt of als een spaaknippel loskomt, kan de spanning van de spaken daarvoor worden aangetast.

7.1.2 Types buitenbanden

Buitenband en velg zijn (meestal) zelf niet luchtdicht verbonden, maar bevatten een binnenband die via het ventiel met lucht wordt gevuld. Uitzonderingen*: Tubeless band en UST-banden.

Een aanduiding van de bandenmaat (mm of ") is gewoonlijk te vinden op de zijkant van de band.

* Luchtdichte systemen zonder extra binnenband.

7.1.3 Bandenspanning



De bandenspanning heeft invloed op de rolweerstand en vering van uw e-bike.

U vindt (meestal) op uw buitenband twee waarden als richtlijn voor de maximale bandenspanning.

De lagere waarde geldt voor:

- lichte berijders,
- fietsen op een oneffen ondergrond.

De hogere waarde geldt voor:

- zwaardere berijders,
- fietsen op een effen ondergrond.

7.1.4 Types ventielen

Afhankelijk van het type ventiel dat uw buitenband / binnenband heeft, hebt u de juiste pompnippel of -adapter nodig om de band op te pompen.

- ▶ Bij de dealer informeren welke pompnippel of -adapter u nodig hebt.



Abb: 15 Overzicht van de ventieltypen

1. Presta-ventiel (Sclaverand)
2. Autoventiel (Schrader)
3. Blitz-ventiel (Dunlop)

Presta-ventiel (Sclaverand)

- ▶ **Ventiel openen:** Bovenste ventielmoer omhoogdraaien (tegen de klok in).
- ▶ **Lucht laten ontsnappen:** Bovenste ventielmoer naar beneden duwen (zonder erop geplaatste pompnippel / -adapter).
- ▶ **Ventiel sluiten:** Bovenste ventielmoer naar beneden draaien (met de klok mee).

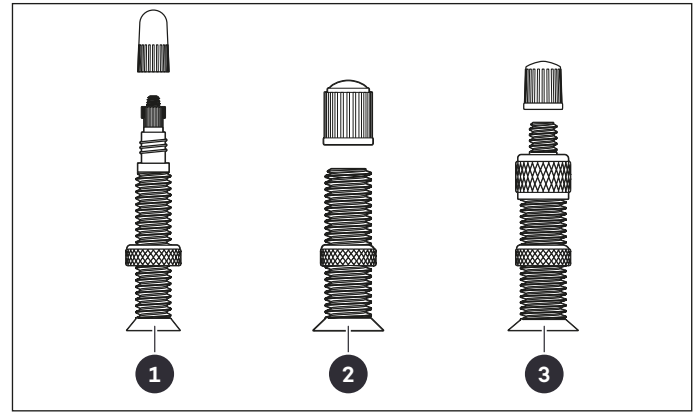
Autoventiel (Schrader)

- ▶ **Lucht laten ontsnappen:** Pennetje (in het ventiel) indrukken.

Blitz-ventiel (Dunlop)

- ▶ **Lucht laten ontsnappen:** bovenste ventielmoer omhoogdraaien (tegen de klok in).
- ▶ **Ventielinzetstuk vervangen:** bovenste ventielmoer losschroeven (tegen de klok in).
- ▶ **Ventiel sluiten:** Ventielmoer naar beneden draaien (met de klok mee).

7.2 Waarschuwingen m.b.t. de banden

WAARSCHUWING

Gevaar voor ongevallen en letsel!

Als de wielen niet gecentreerd lopen (rondloop), bestaat er verhoogd gevaar voor ongevallen en letsel. De velg kan breken en velgremmen kunnen blokkeren.

- ▶ Wielen door de dealer laten uitlijnen als ze niet gecentreerd lopen/een slag hebben.

WAARSCHUWING

Gevaar voor ongevallen en letsel!

Vervuilde / ontbrekende reflectoren verminderen de zichtbaarheid in het wegverkeer. Er bestaat een verhoogd gevaar voor ongevallen.

- ▶ Vervuiling van de reflectoren verwijderen en versleten / ontbrekende reflectoren onmiddellijk vervangen.

WAARSCHUWING

Gevaar voor ongevallen en letsel!

Als beschadigde buitenbanden tijdens het rijden klappen, bestaat er verhoogd gevaar voor ongevallen en letsel.

- ▶ Buitenbanden regelmatig controleren op beschadigingen / slijtage (→ hoofdstuk 7.4 „*Wielen controleren*”).
- ▶ Niet met de e-bike rijden als de banden niet intact zijn.

WAARSCHUWING

Gevaar voor ongevallen en letsel!

Rijden met een verkeerde bandenspanning (te hoog/te laag) leidt tot verhoogd gevaar voor ongevallen en letsel.

- ▶ Specificaties van de maximale/minimale bandenspanning in acht nemen.
- ▶ Bij onzekerheden m.b.t. de juiste bandenspanning, naar een dealer gaan.

OPMERKING

Gevaar voor beschadiging

Niet-passende buitenbanden kunnen de onderdelen van de e-bike in hun werking beïnvloeden/beschadigen.

- ▶ Als u vragen hebt of twijfelt over de bandenmaat, naar een dealer gaan.

7.3 Banden oppompen

- ▶ Luchtpomp met een passende pompnippel/-adapter gebruiken.
- ▶ Beschermdopje van het ventiel verwijderen.
- ▶ Met een bandenspanningsmeter/een luchtpomp met drukweergave de bandenspanning controleren.
- ▶ Buitenbanden oppompen/lucht laten ontsnappen om de juiste bandenspanning in te stellen.
- ▶ Beschermdopje weer op het ventiel aanbrengen.
- ▶ Controleren of de onderste ventielmoer goed en stevig erop is geschroefd. Ventielmoer indien nodig vastdraaien (met de klok mee).

7.4 Wielen controleren

- ▶ Buitenbanden controleren. Hierbij erop letten of:
 - de banden scheuren of beschadigingen vertonen.
 - het loopvlak van de band in het juiste bereik gebied ligt of dat de buitenband al te ver versleten is en moet worden vernieuwd.
 - ▶ Beschadigde/versleten buitenbanden door de dealer laten vernieuwen.
- ▶ Bandenspanning controleren.
 - ▶ Lucht laten ontsnappen of oppompen als de bandenspanning niet in overeenstemming is met de specificaties/niet voor de geplande rit geschikt is.

- ▶ Velgen controleren.
 - ▶ Erop letten of de velgen scheuren of beschadigingen hebben.
 - ▶ Afhankelijk van het model hebben velgen uitsparingen voor het bepalen van de slijtagegrens. Als dat zo is: Controleren of de uitsparing op de velg te zien is. Als de uitsparing niet of nauwelijks zichtbaar is, moet de velg worden vernieuwd.
 - ▶ Slijtage van carbonvelgen door de dealer laten bepalen.
 - ▶ Beschadigde/versleten velgen door de dealer laten vernieuwen.
- ▶ Spaakspanning controleren.
 - ▶ Telkens twee spaken voorzichtig samendrukken: de spaken moeten even sterk gespannen zijn.
 - ▶ Als afzonderlijke spaken loszitten, spaken door de dealer opnieuw laten spannen.

8 Vering



Een goed afgestelde vering verhoogt het rijcomfort en de rijveiligheid op oneffen ondergrond. De uitrusting met geveerde onderdelen is afhankelijk van het model.

- Een **geveerde zadelpen** dempt schokken en oneffenheden in de weg op het zadel.
- Een **geveerde voorvork** in plaats van de conventionele voorvork dempt schokken en oneffenheden in de weg op het voorwiel.
- Een **geveerde achterdriehoek** in het frame dempt schokken oneffenheden in de weg op het achterwiel.



Abb: 16 Geveerde onderdelen

1. Geveerde zadelpen

3. Geveerde voorvork

2. Geveerde achterdriehoek

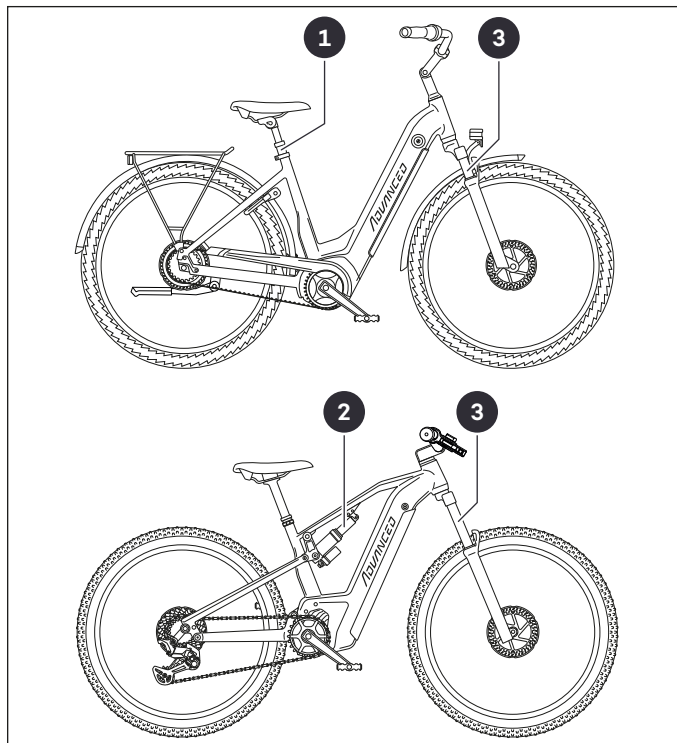
8.1 Functie en termen

Bij het inveren zakken de staande buizen van de vering in de omhullende buizen van de vering en drukken de veer in het geveerde onderdeel samen. Bij het uitveren duwt de veer in het binnenste de staande buizen terug naar hun oorspronkelijke positie.

Afhankelijk van het model is de veer een **mechanische veer** van staal of titanium of een **pneumatische veer** met luchtkamers.

Door het afstellen van de veerspanning bepaalt u hoe zwaar de vering bij belasting inveert of hoe sterk zijn weerstand tegen het inveren is.

Hydraulische dempers zorgen voor gecontroleerd en instelbaar uitveren. Door het instellen van de compressie- en rebounddemping van de demper kan de snelheid worden vastgelegd waarmee de veer in- of uitveert. In het algemeen geldt: hoe sterker de **compressie- / rebounddemping** van de demper is ingesteld, des te trager beweegt de vering; hoe zwakker hij is ingesteld, hoe soepeler/sneller de vering terugkeert naar de oorspronkelijke positie.

De term **Sag** (Engels voor "doorbuigen") verwijst naar het inveren door het lichaamsgewicht van de berijder. In de regel is de optimale doorbuiging 15–30 % van de totale veerweg: De vering mag slechts enkele millimeters inveren als de berijder op het zadel gaat zitten.

8.2 Waarschuwingen m.b.t. veringen



WAARSCHUWING

Gevaar voor ongevallen en letsel!

Een verkeerd afgestelde vering kan de grip van de e-bike verminderen, afhankelijk van de specifieke wegomstandigheden. Dit verhoogt het gevaar voor ongevallen en letsel. Door een onjuiste behandeling van de onder spanning staande onderdelen van de vering bestaat er gevaar voor letsel.

- ▶ Basisafstelling van de vering laten uitvoeren door de dealer.
- ▶ Geveerde vorken, achterframedempers en geveerde zadelpennen altijd door de dealer laten verwijderen en repareren.

OPMERKING

Gevaar voor beschadiging!

Door onjuiste afstelling/behandeling kunnen onderdelen van de vering beschadigd raken.

- ▶ Pneumatische onderdelen van de vering altijd door de dealer laten afstellen.

OPMERKING

Gevaar voor beschadiging!

Een verkeerd afgestelde vering kan het rijcomfort verminderen en schade aan de e-bike veroorzaken.

- ▶ Vering door de dealer laten controleren als bij het in- of uitveren ongewone geluiden/harde schokken ontstaan.

OPMERKING

Gevaar voor beschadiging!

Bij permanente activering van de lock-outfunctie neemt de slijtage aan de onderdelen van de vering toe.

- ▶ Lock-outfunctie alleen gebruiken als hierdoor het rijgedrag merkbaar verbetert.
- ▶ Lock-outfunctie weer deactiveren als de rij situatie dit toelaat.

8.3 Geveerde zadelpen

8.3.1 Veerspanning afstellen



Het juist afstellen van een geveerde zadelpen vereist vakkennis.

- ▶ Als u niet zeker bent, veerspanning door de dealer laten afstellen.

- ▶ Geveerde zadelpen uit de zadelbuis verwijderen.
- ▶ Stelschroef op het onderste deel van de zadelpen draaien:
 - met de wijzers van de klok mee om de veerspanning te verhogen.
 - tegen de wijzers van de klok in om de veerspanning te verminderen.
 - ▶ Bij het afstellen zorgen dat de stelschroef niet te ver eruit wordt gedraaid: De stelschroef moet zich minstens 1 cm binnen in de geveerde zadelpen bevinden.
- ▶ In geval van problemen of onzekerheden naar een dealer gaan.

8.4 Geveerde achterdriehoek

8.4.1 Veerspanning afstellen



Het juist afstellen van een geveerde achterdriehoek vereist vakkennis.

- ▶ Als u niet zeker bent, veerspanning door de dealer laten afstellen.

Mechanische vering

Bij een mechanische vering kunt u de veerspanning meestal zelf afstellen als u over de vereiste vakkennis beschikt:

- ▶ Afdekdooppen van de omhullende buizen naar boven toe eraf trekken.
- ▶ De draaiknop op de omhullende buis met een muntstuk draaien:
 - met de wijzers van de klok mee om de veervoorspanning te verhogen.
 - tegen de wijzers van de klok in om de veervoorspanning te verminderen.
 - ▶ Zorgen dat de veerspanning aan beide kanten even sterk wordt ingesteld.
- ▶ In geval van problemen of onzekerheden naar een dealer gaan.

Pneumatische vering

Als uw e-bike over een pneumatische vering met luchtkamers beschikt, moet u deze meestal vóór het eerste gebruik oppompen.

- ▶ Voor het oppompen een geschikte luchtpomp gebruiken.
 - ▶ Indien nodig, door een dealer een geschikte luchtpomp laten adviseren.
- ▶ Veerspanning van een pneumatische vering altijd door de dealer laten afstellen.

8.5 Geveerde voorvork



De geveerde voorvork dempt schokken en oneffenheden in de weg op het voorwiel, het voorwiel wordt op de grond gehouden en de grip verhoogd. De e-bike kan op oneffen ondergrond beter worden gecontroleerd en biedt meer rijcomfort.

8.5.1 Veerspanning afstellen

Mechanische vering

Bij een mechanische vering kunt u de veerspanning meestal zelf afstellen als u over de vereiste vakkennis beschikt.

- ▶ Afdekdoppen van de staande buizen naar boven toe eraf trekken.
- ▶ Draaiknop op de staande buis met een muntstuk draaien:
 - met de wijzers van de klok mee om de veervoorspanning te verhogen.
 - tegen de wijzers van de klok in om de veervoorspanning te verminderen.
 - ▶ Zorgen dat de veerspanning aan beide kanten even sterk wordt ingesteld.
- ▶ In geval van problemen of onzekerheden naar een dealer gaan.

Pneumatische vering

Als uw e-bike over een pneumatische vering beschikt, moet u deze meestal vóór het eerste gebruik oppompen.

- ▶ Voor het oppompen een geschikte luchtpomp gebruiken.
 - ▶ Indien nodig, door een dealer een geschikte luchtpomp laten adviseren.
- ▶ Veerspanning van een pneumatische vering altijd door de dealer laten afstellen.

8.5.2 Lock-outfunctie gebruiken



Met de lock-outfunctie kunt u de geveerde voorvork volledig blokkeren, bijvoorbeeld als u hard trapt en uw voortgang/het rijcomfort door de vering wordt belemmerd.

Zelfs als de lock-outfunctie is geactiveerd, kan de vering op oneffen wegdek tot 15 mm worden samengedrukt.

De lock-outfunctie wordt ofwel met een draaiknop aan de bovenkant van de verende voorvork of met een bedieningselement op het stuur geactiveerd/gedeactiveerd (afhankelijk van het model):

- ▶ **Lock-outfunctie activeren:** Draaiknop een kwartslag met de klok mee draaien of het bijbehorende bedieningselement gebruiken.
- ▶ **Lock-outfunctie deactiveren:** Draaiknop een kwartslag tegen de klok in draaien of het bijbehorende bedieningselement gebruiken om de geactiveerde lock-outfunctie te deactiveren.

8.5.3 Veerweg verkorten of verlengen

Om de veerweg te verkorten:

- ▶ Knop "Push" indrukken en ingedrukt houden.
- ▶ Van bovenaf op het stuur drukken zodat de geveerde voorvork inverteert. Hoe dieper u de geveerde voorvork hierbij in zijn bevestigingspunt drukt, hoe korter de veerweg wordt.
- ▶ Knop "Push" loslaten om de instelling vast te zetten.

Om de veerweg te verlengen:

- ▶ Knop "Push" indrukken en ingedrukt houden.
- ▶ Voorwiel vasthouden en tegelijkertijd het stuur naar boven trekken zodat de geveerde voorvork uitverteert. Hoe hoger u de geveerde voorvork uit zijn bevestigingspunt trekt, hoe langer de veerweg wordt.
- ▶ Knop "Push" loslaten om de instelling vast te zetten.

8.6 Geveerde onderdelen verzorgen

- ▶ Zorgen dat de glijvlakken en afdichtingen van de vering vrij van vuil zijn.
 - ▶ Vervuiling met een schone, indien nodig, licht geoliede doek wegvegen.
- ▶ Na het schoonmaken wat smeermiddel op de glijvlakken aanbrengen, bijvoorbeeld universele olie.
 - ▶ Indien nodig, door de dealer geschikte smeer- en onderhoudsmiddelen laten adviseren.
 - ▶ Na het smeren 5x druk uitoefenen op de vering zodat deze inverteert.
 - ▶ Overtollig smeermiddel met een schone doek verwijderen.
- ▶ Vering door de dealer laten controleren als bij het in- of uitveren ongewone geluiden ontstaan of de vering geen weerstand bij het inveren biedt.

9 Zadel



De vorm van het zadel moet aangepast zijn aan het beoogde gebruik en aan uw persoonlijke voorkeuren en lichamelijke kenmerken.

Met een optimaal afgesteld zadel kunt u in een comfortabele zithouding alle bedieningselementen op het stuur bereiken en met uw voeten op de grond steunen.

9.1 Waarschuwingen m.b.t. de afstelling van het zadel



WAARSCHUWING

Gevaar voor ongevallen en letsel!

Als de minimale insteekdiepte voor de zadelpen niet wordt aangehouden, kan de zadelpen verschuiven of breken.

- ▶ Minimale insteekdiepte van de zadelpen in acht nemen.
- ▶ Nooit zelf de zadelpen inkorten.

OPMERKING

Gevaar voor beschadiging!

Als de voorgeschreven minimale uittrekhoogte van de zadelpen niet wordt aangehouden, kunnen de onderdelen van de e-bike beschadigd raken.

- ▶ Bij het afstellen van de zadelhoogte zorgen dat er geen draden, rem- en versnellingskabels enz. in de zadelbuis beschadigd raken/klem komen te zitten.

9.2 Zadel afstellen

i Voor een optimale zithouding kunt u hoogte, helling en uitlijning van het zadel afstellen.

i Minimale insteekdiepte voor de zadelpen

Op de zadelpen van uw e-bike bevindt zich een markering die aangeeft hoe ver de zadelpen minstens in de zadelbuis moet zijn gestoken.

Wanneer de zadelhoogte goed is afgesteld, mag de markering voor de minimale insteekdiepte van de zadelpen niet meer zichtbaar zijn, maar moet deze zich binnenin de zitbuis bevinden.

i Minimale uittrekhoogte van de zadelpen

Afhankelijk van het model vindt u voor uw e-bike aanvullende informatie over de minimale uittrekhoogte van de zadelpen.

De overeenkomstige waarde geeft aan hoe ver de zadelpen naar boven uit de zadelbuis moet steken.

9.2.1 Zadelhoogte afstellen

i Afhankelijk van het model wordt de zadelpenklem vastgezet met

- een schroef of
- een snelspanner.

Zadelpenklem met schroef



Abb.: 17 Zadelhoogte afstellen (zadelpenklem met schroef)

- | | |
|--|-----------------------------|
| 1. Zadel | 3. Zadelpenklem met schroef |
| 2. Zadelpen met markering (minimale insteekdiepte) | 4. Zadelbuis |

- ▶ Schroef tegen de klok in losdraaien totdat de zadelpen in de zadelbuis kan worden bewogen.
- ▶ Zadel op de gewenste hoogte afstellen.
 - ▶ Minimale insteekdiepte van de zadelpen in acht nemen.
- ▶ Als het zadel naar de juiste hoogte is gebracht, zadel met het frame uitlijnen.
- ▶ Om de afstelling te vergrendelen, schroef met de klok mee vastdraaien.
 - ▶ Aandraaimoment van de schroef in acht nemen.
- ▶ Controleren of het zadel kan worden gedraaid.
 - ▶ Als het zadel kan worden gedraaid, zadelpenklem controleren.

9.2.2 Zadelhelling afstellen

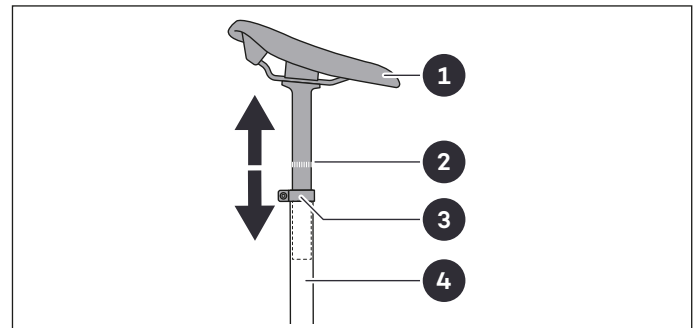
Afhankelijk van het model kan de zadelhelling worden gewijzigd en kan het zadel indien nodig verder naar voren of naar achteren worden verplaatst

- ▶ Schroef (schroeven) op de zadelpen één of twee slagen tegen de klok in losdraaien.
- ▶ Zadel naar de gewenste positie verplaatsen.
- ▶ Om de afstelling te vergrendelen, schroef (schroeven) met de klok mee vastdraaien.
 - ▶ Aandraaimoment van de schroeven in acht nemen.
- ▶ Controleren of het zadel kan worden verplaatst.
 - ▶ Als het zadel kan worden verplaatst, naar een dealer gaan.

Zadelpenklem met snelspanner



Abb.: 18 Zadelhoogte afstellen (klemming met snelspanner)

- | | |
|--|---------------------------------|
| 1. Zadel | 3. Zadelpenklem met snelspanner |
| 2. Zadelpen met markering (minimale insteekdiepte) | 4. Zadelbuis |

- ▶ Snelspanner openen.
- ▶ Zadel op de gewenste hoogte afstellen.
 - ▶ Minimale insteekdiepte van de zadelpen in acht nemen.
- ▶ Zadel met het frame uitlijnen als het zadel naar de juiste hoogte is gebracht.

- ▶ Om de afstelling te vergrendelen, snelspanner sluiten totdat hij tegen de zadelbuis ligt.
 - ▶ Als de snelspanhendel niet tegen de zadelbuis kan worden gedraaid, voorspanning verlagen en de stelschroef tegen de klok in draaien.
 - ▶ Snelspanhendel weer naar de zadelbuis duwen totdat hij tegen de zadelbuis ligt om de zadelpenklem te sluiten.
- ▶ Controleren of het zadel kan worden gedraaid.
 - ▶ Als het zadel kan worden gedraaid, voorspanning van de snelspanner verhogen en de stelschroef met de klok mee draaien.

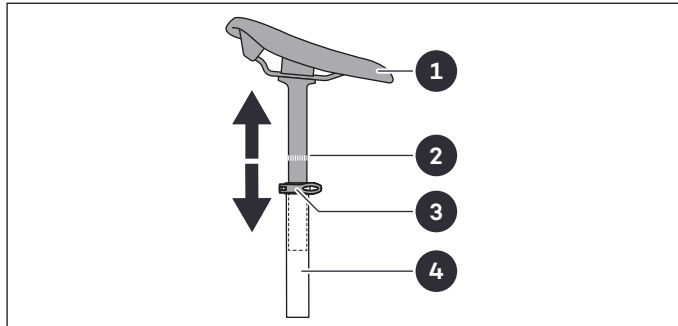
9.3 Telescopische zadelpen



De aanwezigheid van een telescopische zadelpen is afhankelijk van het model.

Met de telescopische zadelpen kunt u het zadel tijdens het rijden met een bedieningshendel* naar een lagere positie laten zakken** of het neergelaten zadel weer omhoog zetten.



Abb.: 19 Telescopische zadelpen

1. Telescopische zadelpen

2. Bedieningshendel

* De bedieningshendel voor de telescopische zadelpen bevindt zich op het linker stuurhandvat.

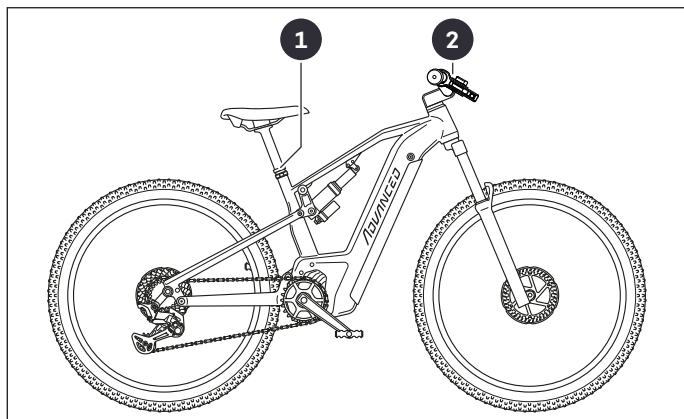
** Het neergelaten zadel blijft in dezelfde stand totdat het weer omhoog wordt gebracht.

Zadel laten zakken

- ▶ Bedieningshendel ingedrukt houden en tegelijkertijd met uw eigen gewicht het zadel laten zakken.
- ▶ Bedieningshendel loslaten om het zadel in de gewenste stand te vergrendelen.

Neergelaten zadel omhoog zetten

- ▶ Bedieningshendel ingedrukt houden en tegelijkertijd het zadel ontlasten.
Neergelaten zadel komt vanzelf omhoog.
- ▶ Bedieningshendel loslaten om het zadel in de gewenste stand te vergrendelen.

10 Stuur



Abb: 20 Onderdelen van het stuur

- | | |
|---|---|
| 1. Stuurpen
(= houder van het stuur) | 4. Balhoofdset/balhoofdlager
(= bevestiging om de stuurbuis draaibaar in de balhoofdset te houden) |
| 2. Stuur | |
| 3. Stuurbuis voorvork | |

10.1 Stuur afstellen

10.1.1 Hellingshoek afstellen

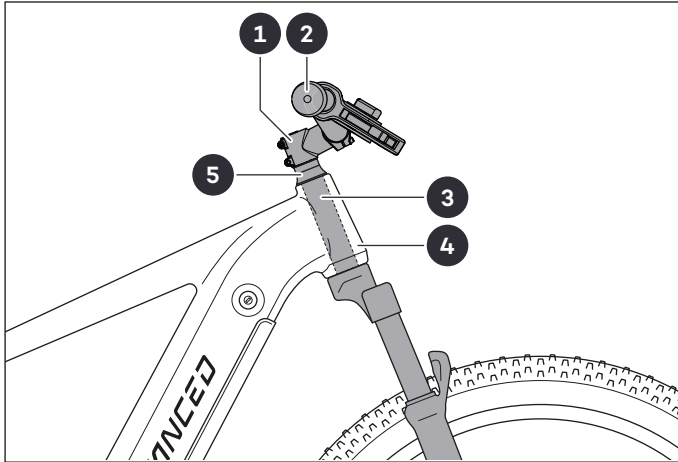

Afhankelijk van het model kan de hellingshoek van de stuurpen worden afgesteld.

- ▶ Hellingshoek van de stuurpen indien nodig door de dealer laten afstellen.

10.1.2 Stuurrichting en balhoofdset afstellen

OPMERKING

Gevaar voor beschadiging!

Door verkeerde afstelling van het stuur kan het balhoofdset beschadigd raken.

- ▶ Bovenste schroef van de stuurpen slechts zo stevig vastdraaien dat het balhoofdset vastzit, maar lager en stuur vrij kunnen blijven bewegen.
- ▶ Afdekdop van de bovenkant van de stuurpen verwijderen.
- ▶ Bovenste schroef van de stuurpen één slag losdraaien (tegen de klok in).
- ▶ Schroeven van de stuurpenklem enkele slagen losdraaien (tegen de klok in) zodat het stuur ten opzichte van het voorwiel kan worden gedraaid.

- ▶ Balhoofdlager als volgt afstellen.
 - ▶ Bovenste schroef van de stuurpen in kleine stapjes vastdraaien (per stapje ongeveer $\frac{1}{8}$ slag met de klok mee).
- ▶ Bevestiging /afstelling van het balhoofdlager als volgt controleren.
 - ▶ Handrem voor het voorwiel ingedrukt houden en hierbij proberen, de e-bike heen en weer te duwen: Het balhoofdlager moet vastzitten en mag geen speling hebben.
 - ▶ E-bike aan het frame optillen en frame naar één kant kantelen: Het voorwiel moet in deze positie beweegbaar zijn en uit zichzelf naar links of rechts kunnen bewegen.
- ▶ Stuur onder een hoek van 90° uitlijnen met het voorwiel.
- ▶ Om de uitlijning van het stuur te vergrendelen, schroeven van de stuurpenklem vastdraaien (met de klok mee).
 - ▶ Aandraaimomenten in acht nemen.
- ▶ Afdekdop weer op de bovenkant van de stuurpen aanbrengen.



Abb: 21 Stuurrichting en balhoofdlager afstellen

- | | |
|----------------------------|---------------------------------------|
| 1. Stuurpen | 4. Stuurpenklem met schroeven |
| 2. Balhoofdlager | 5. Schroef (afstelling balhoofdlager) |
| 3. Stuurklem met schroeven | 6. Afdekdop |

11 Verlichting

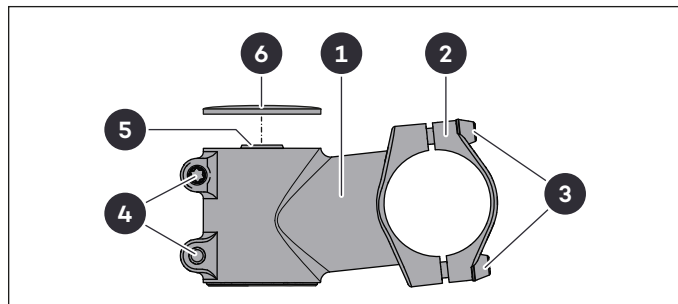

De uitrusting met verlichtingsonderdelen is afhankelijk van het model. Als uw e-bike bij levering geen verlichtingsonderdelen heeft, kunt u deze, indien nodig, achteraf monteren.

► Voor advies naar een dealer gaan.

Voor deelname aan het wegverkeer moet uw e-bike over de volgende verlichtingsonderdelen beschikken:

- koplamp,
 - achterlicht,
 - reflectoren op de pedalen,
 - zijreflectoren voor voor- en achterwiel of zijreflectorstrips,
 - witte reflector aan de voorkant,
 - rode reflector aan de achterkant.
- E-bike alleen in het wegverkeer gebruiken als alle verlichtingsonderdelen voldoen aan nationale en regionale eisen.
- Defecte verlichting door de dealer laten vernieuwen.



Abb: 22 Verlichtingsonderdelen op de e-bike

- | | |
|-------------------|---------------------------|
| 1. Koplamp | 4. Reflectoren op pedalen |
| 2. Reflector voor | 5. Reflector achter |
| 3. Zijreflectoren | 6. Achterlicht |

11.1 Waarschuwingen m.b.t. de verlichting

WAARSCHUWING

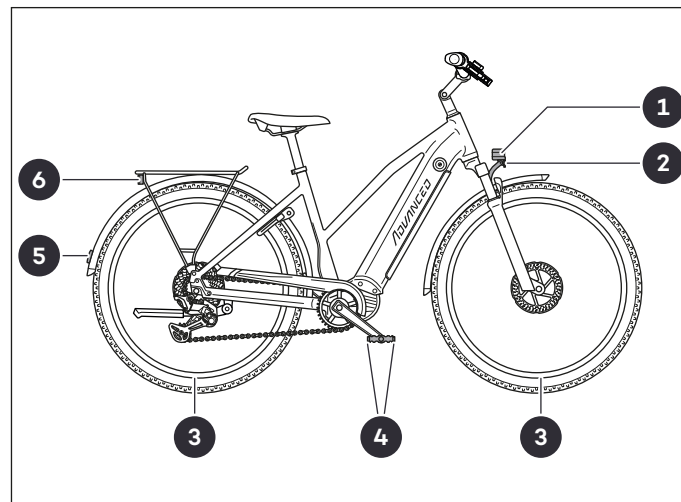
Gevaar voor ongevallen en letsel!

Wanneer u rijdt met onvoldoende / geen verlichting, wordt u slecht gezien door andere weggebruikers en kunt u gevaren (bijv. obstakels) te laat opmerken. Er bestaat een verhoogd gevaar voor ongevallen en letsel.

- ▶ Bij slecht zicht (bijv. mist, schemering) en in het donker altijd de verlichting inschakelen.

WAARSCHUWING

Gevaar voor ongevallen en letsel!

Als u tijdens het rijden de verlichting inschakelt, kan dit afleiden van het verkeer. Er bestaat een verhoogd gevaar voor ongevallen en letsel.

- ▶ Verlichting vóór de rit inschakelen of stoppen om de verlichting in te schakelen.

WAARSCHUWING

Gevaar voor ongevallen en letsel!

Te hoog afgestelde koplampen kunnen tegemoetkomende weggebruikers verblinden. Er bestaat gevaar voor ongevallen en letsel.

- ▶ Koplamp zodanig afstellen dat tegemoetkomende personen niet worden verblind.

11.2 Verlichting in- en uitschakelen



Bij het inschakelen van de koplamp wordt het achterlicht in de regel automatisch mee ingeschakeld.

Afhankelijk van het model worden koplamp en achterlicht gevoed:

- met een aparte batterij in het verlichtingsonderdeel zelf,
- via de energievoorziening van de elektrische aandrijving.

Verlichting gevoed door een aparte batterij

- ▶ **Verlichting inschakelen:**
Aan/Uit-schakelaar in de stand I (AAN) zetten.
- ▶ **Verlichting uitschakelen:**
Aan/Uit-schakelaar in de stand O (UIT) zetten.

Via de elektrische aandrijving werkende verlichting

- ▶ **Verlichting in- /uitschakelen:** Bedieningseenheid van de elektrische aandrijving gebruiken (afhankelijk van het model).

12 Bel



Om tijdens het rijden duidelijk hoorbare geluidssignalen aan andere weggebruikers te kunnen geven, moet uw e-bike zijn uitgerust met een bel om deel te kunnen nemen aan het wegverkeer.

De aanwezigheid van een bel is afhankelijk van het model. Als uw e-bike bij levering geen bel heeft, kunt u deze zonder problemen achteraf monteren.

► Voor advies naar een dealer gaan.

- Als de bestaande bel geen duidelijk hoorbaar signaal geeft, bel vervangen.
- Bel zodanig op het stuur plaatsen dat hij gemakkelijk kan worden bereikt (zonder uw hand van het stuurhandvat te nemen).
- Vertrouwd raken met de bediening van de bel vóór de rit.

13 Bagagedrager



Op de bagagedrager kunt u lichte bagage vervoeren. De bagage moet met een klembeugel of snelbinders op de bagagedrager worden vastgezet.

OPMERKING

Gevaar voor beschadiging!

Bij onjuiste montage / verkeerd gebruik van een bagagedrager kunnen onderdelen van de e-bike beschadigd raken.

- Controleren of uw e-bike geschikt is om achteraf een bagagedrager te monteren.
- Voor montage achteraf/ombouw alleen gecertificeerde bagagedragers gebruiken (volgens DIN EN ISO 11243).
- Bagagedrager door de dealer laten monteren.
- Geen structurele wijzigingen aan de bagagedrager aanbrengen. Dit kan de stabiliteit verminderen.
- Informatie over de maximale belastbaarheid van de bagagedrager en het maximaal toegestane totaalgewicht voor uw e-bike in acht nemen.

Het maximale draagvermogen van bagagedragers is in de regel:

- 25 kg voor bagagedragers achterop
- 7 of 12 kg voor voordrager

14 Fietsstandaard



De aanwezigheid van een standaard is afhankelijk van het model. Als uw e-bike geen standaard heeft, kunt u deze, indien nodig, achteraf monteren.

- ▶ Als uw e-bike bij levering geen standaard heeft, naar een dealer gaan: Hij kan vertellen of u achteraf een standaard op uw e-bike kunt (laten) monteren en, als dit het geval is, welk model standaard u kunt gebruiken.

E-bike op de standaard zetten:

- ▶ E-bike vasthouden.
- ▶ Standaard met de voet uitklappen, zodat de standaard op zijn plaats klikt.
- ▶ E-bike voorzichtig op de standaard zetten.
- ▶ E-bike met een geschikt slot beveiligen (tegen diefstal/gebruik door onbevoegden).

Geparkeerde e-bike gebruiken of verplaatsen:

- ▶ E-bike vasthouden.
- ▶ Standaard met de voet omhoogklappen zodat de standaard op zijn plaats klikt.

Afhankelijk van het model kunt u de afstelling/uitlijning van de standaard corrigeren zodat de e-bike stevig erop staat:

- ▶ Standaard goed afstellen als de e-bike niet stevig staat.
- ▶ Naar een dealer gaan als u problemen ondervindt bij het afstellen van de standaard of niet zeker bent.

15 Slot (startonderbreker)



De aanwezigheid van een slot op het achterwiel is afhankelijk van het model.

E-bike op slot doen

- ▶ Sleutel in het slot met de klok mee draaien.

E-bike van het slot halen

- ▶ Sleutel in het slot tegen de klok in draaien.

16 Snelspanner



Met snelspanners vastgezette onderdelen kunnen zonder gereedschap snel worden afgesteld of verwijderd/gemonteerd worden.

16.1 Snelspanner openen/sluiten



WAARSCHUWING

Gevaar voor ongevallen en letsel!

Verkeerd gesloten of afgestelde snelspanners kunnen tijdens het rijden opengaan zodat de te vergrendelen onderdelen niet meer veilig vastzitten.

- ▶ Vóór het wegrijden controleren of alle snelspanners met voldoende voorspanning gesloten zijn en tegen het onderdeel/frame liggen.
- ▶ Verwijderen/monteren van wielen die met snelspanners zijn bevestigd, alleen dan zelf uitvoeren als u over voldoende vakkennis beschikt. Anders naar een dealer gaan.



VOORZICHTIG

Gevaar voor letsel!

Bij verkeerde omgang met snelspanners bestaat er gevaar voor beknelling van de vingers.

- ▶ Bij het openen en sluiten van de snelspanners voorzichtig werken en op de vingers letten.

- ▶ **Om te openen:** Snelspanhendel naar buiten trekken (weg van het onderdeel waartegen hij in gesloten stand ligt).
- ▶ **Om te sluiten:** Snelspanhendel tegen het betreffende onderdeel klappen zodat hij er zo dicht mogelijk tegenaan ligt.
- ▶ De afstelling van de snelspanner aanpassen als de snelspanner het te vergrendelen onderdeel niet veilig fixeert / als de snelspanner te gemakkelijk kan worden gesloten.
- ▶ Als bij het openen/sluiten van een snelspanner ongewone geluiden ontstaan, afstelling en toestand van de snelspanner controleren.
- ▶ Versleten of beschadigde snelspanners door de dealer laten vervangen door geschikte originele reserveonderdelen.

16.2 Snelspanner afstellen

- ▶ Snelspanhendel openen.
- ▶ Spanschroef een kwartslag met de klok mee draaien.
- ▶ Snelspanhendel sluiten.
- ▶ Controleren of de snelspanner het te vergrendelen onderdeel goed vastzet.
 - ▶ Procedure herhalen totdat de snelspanner het te vergrendelen onderdeel in de gesloten stand goed vastzet.
 - ▶ Als het onderdeel niet stevig kan worden vastgezet, naar een dealer gaan.



Abb.: 23 Snelspanner afstellen

1. Snelspanhendel

2. Spanschroef

17 Bewaring

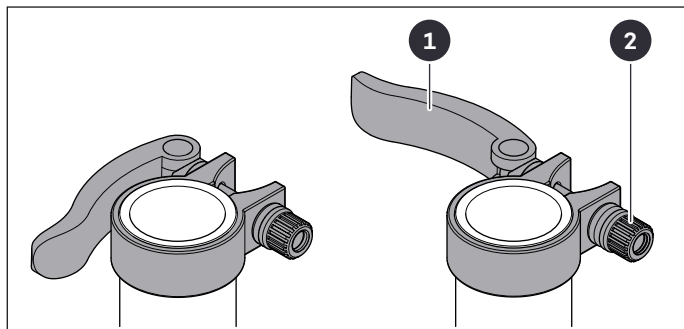
⚠ WAARSCHUWING

Gevaar voor ongevallen en letsel!

Door het onbedoeld in werking stellen van de elektrische aandrijving of wanneer kinderen of personen met een lichamelijke of geestelijke handicap toegang tot de e-bike hebben, kunnen ongevallen en ernstig letsel ontstaan.

- ▶ Accu verwijderen voordat u uw e-bike langere tijd parkeert/stalt.
- ▶ E-bike op slot zetten en zodanig parkeren dat onbevoegden (in het bijzonder kinderen) er geen toegang toe hebben.

OPMERKING

Gevaar voor beschadiging!

Onjuiste opslag van de elektrische aandrijving/van onderdelen van de elektrische aandrijving kan leiden tot schade en verminderde functionaliteit.

- ▶ Opslagtemperaturen voor de onderdelen van de elektrische aandrijving in acht nemen.
- ▶ Informatie over de opslag in de overeenkomstige instructies van de fabrikant van de elektrische aandrijving (in het bijzonder voor de accu) en eventuele andere onderdelen van de e-bike in acht nemen.

- ▶ Vóór langer stallen de accu verwijderen en e-bike schoonmaken.
- ▶ Bij e-bikes met derailleurstelsysteem, voor naar het kleine kettingblad en achter naar het kleinste achtertandwiel schakelen om de kabels zo veel mogelijk te ontlasten.
- ▶ E-bike in een droge ruimte, vorstvrij en tegen grote temperatuurverschillen beschermd stallen.
 - ▶ Bij langdurige opslag, buitenbanden met voldoende lucht bijvullen (hierbij informatie over de maximale bandenspanning in acht nemen).
- ▶ Accu, lader en eventuele andere onderdelen apart van de e-bike stallen en de aanwijzingen in de bijbehorende instructies van de fabrikant in acht nemen.

17.1 Opnieuw in gebruik nemen

- ▶ Na een langere periode van niet-gebruik alle onderdelen op hun juiste werking controleren voordat de e-bike weer in gebruik wordt genomen.
- ▶ Als er schade wordt geconstateerd, voor advies of bij onzekerheden naar een dealer gaan.

18 Vervoer



WAARSCHUWING

Gevaar voor ongevallen en letsel!

Het onbedoeld in werking stellen van de elektrische aandrijving kan leiden tot ongevallen en ernstig letsel.

- ▶ Accu verwijderen vóór het transport.
- ▶ Accu apart vervoeren.

OPMERKING

Gevaar voor beschadiging!

Verkeerd transport kan leiden tot schade aan de e-bike of de elektrische aandrijving.

- ▶ E-bike zodanig vastzetten dat hij tijdens het transport niet kan verschuiven/vallen.
- ▶ Accu voorzichtig transporteren en zorgen dat hij beveiligd is tegen stoten en slagen.
- ▶ Eventuele andere gevoelige onderdelen (bijv. display) vóór het transport van de e-bike verwijderen of de onderdelen op andere wijze beschermen om transportschade te voorkomen.
- ▶ Informatie met betrekking tot het transport in de instructies van de fabrikant van de elektrische aandrijving en eventuele andere onderdelen in acht nemen.

- ▶ Elektrische aandrijving uitschakelen en accu verwijderen van de e-bike.
- ▶ Indien nodig, transportbeveiliging aanbrengen als uw e-bike een schijfrem met transportvergrendeling heeft.
 - ▶ Bediening van de transportvergrendeling laten uitleggen door de dealer.
- ▶ E-bike voor het transport op een fietsendrager plaatsen.
 - ▶ Informatie in de instructies van de fabrikant van de fietsendrager en eventuele andere onderdelen in acht nemen.
 - ▶ Alleen goedgekeurde fietsendragers gebruiken waarop de e-bike rechtstaand wordt getransporteerd.
 - ▶ Voor advies naar een dealer gaan.



Bij gepland transport of meenemen van de e-bike in bus, vliegtuig, schip of trein:

- ▶ Vóór vertrek bij het betreffende vervoersbedrijf naar de vervoersvoorwaarden voor de accu en de e-bike informeren.

19 E-bike gebruiken

Hieronder vindt u de vereiste bedieningsstappen voor het gebruik van uw e-bike in het kort beschreven.

Gedetailleerde beschrijvingen van de afzonderlijke functies / stappen inclusief waarschuwingen vindt u in de desbetreffende paragrafen over de onderdelen van uw e-bike.

- ▶ Vóór de eerste rit desbetreffende paragrafen beslist volledig lezen en instructies opvolgen.
- ▶ Als u niet zeker bent / problemen m.b.t. uw e-bike / afzonderlijke onderdelen ondervindt, beslist de desbetreffende paragrafen nalezen of naar een dealer gaan.

19.1 Voorbereiding

19.1.1 Zithouding afstellen



WAARSCHUWING

Gevaar voor ongevallen en letsel!

Als de zithouding verkeerd is afgesteld, kunt u onderdelen van de e-bike mogelijk niet goed bereiken. Verhoogd gevaar voor ongevallen! Een verkeerd afgestelde zithouding kan ook spierspanning en gewrichtspijn veroorzaken.

- ▶ Vóór de rit zithouding goed afstellen.
- ▶ Zithouding indien nodig door de dealer laten afstellen.

De optimale zithouding hangt af van uw lichaamslengte, de framegrootte, het gebruiksdoel en de instellingen van de e-bike.

De zithouding is goed afgesteld als:

- de kniehoek van het bovenbeen en de armhoek 90° graden bedragen,
- de voorste knie zich boven de as van het voorste pedaal bevindt,
- de armen ontspant en lichtjes naar buiten gebogen zijn,
- de rug niet loodrecht op de zadelpen staat,
- het stuur en alle bedieningsonderdelen zodanig zijn afgesteld dat u ze veilig kunt bereiken en bedienen.



Abb: 24 Optimale zithouding

19.1.2 Fietshelm gebruiken

WAARSCHUWING

Gevaar voor ongevallen en letsel!

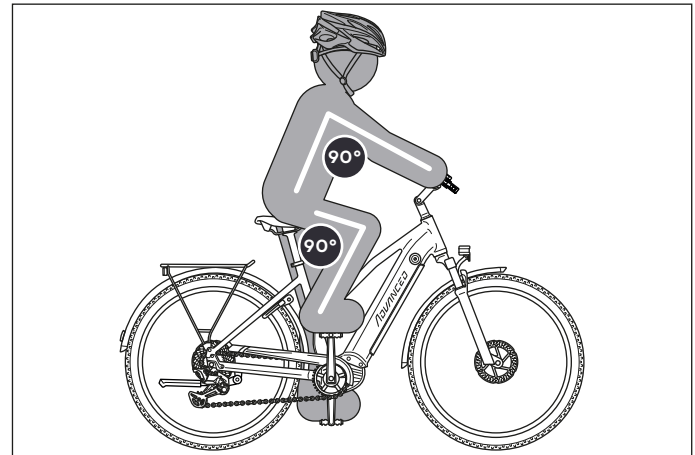
Door een val op het hoofd zonder fietshelm bestaat er gevaar voor ernstig letsel.

- ▶ Fietshelm volgens DIN EN 1078 met CE-markering dragen.

- ▶ Ook als geen wettelijke verplichting bestaat, voor uw eigen veiligheid altijd een fietshelm dragen.
- ▶ Bij de keuze van de fietshelm het volgende in acht nemen:
 - Fietshelm voldoet aan de eisen van DIN EN 1078.
 - Fietshelm is voorzien van CE-markering.
 - Fietshelm zit optimaal.
- ▶ Voor keuze / advies naar een dealer gaan.



Abb.: 25 Fietshelm dragen

1. Optimale pasvorm
2. Niet-optimale pasvorm

19.2 Controle vóór elke rit

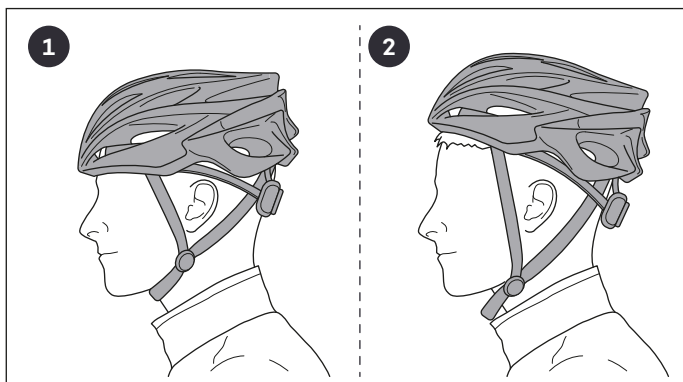

WAARSCHUWING

Gevaar voor ongevallen en letsel!

Door materiaalbreuk als gevolg van slijtage door gebruik en losse schroefverbindingen bestaat er verhoogd gevaar voor letsel.

- ▶ E-bike / onderdelen controleren vóór de rit.
- ▶ E-bike alleen in goede staat gebruiken.

- ▶ **Vóór elke rit** de volgende onderdelen controleren en geconstateerde gebreken verhelpen:
 - ▶ Laadstatus van de accu controleren, indien nodig, de accu volledig opladen.
 - ▶ Voor- en achterrem controleren.
 - ▶ Versnellingen controleren op werking en ongewone geluiden.
 - ▶ Snelspanners controleren op stevig vastzitten.
 - ▶ Frame, vork en zadelpen controleren op schade en slijtage.
 - ▶ Schroeven controleren op stevig vastzitten.
 - ▶ Stuur en stuurpen controleren op schade en slijtage.
 - ▶ Buitenbanden controleren op voldoende spanning, schade en slijtage.
 - ▶ Velgen en spaken controleren op gelijkmatige spaakspanning, schade en slijtage.

19.3 Rijden met de e-bike

Rijden



U kunt uw e-bike met of zonder elektrische trapondersteuning berijden.

- ▶ Schakel voor rijden met elektrische trapondersteuning het aandrijfsysteem in zoals in de instructies van de fabrikant van de elektrische aandrijving beschreven.
- ▶ Stel het gewenste ondersteuningsniveau in.
- ▶ Wijzig tijdens het rijden indien nodig het ondersteuningsniveau.

Remmen

- ▶ Remhendel naar het stuurhandvat toe trekken om het bijbehorende wiel af te remmen.
 - ▶ Remhendel sterker of maximaal inknijpen om de remwerking te vergroten of te maximaliseren ("voluit remmen").
 - ▶ Remhendel minder sterk inknijpen of loslaten om de remwerking te verkleinen of niet meer te remmen.

Versnelling schakelen

- ▶ Met behulp van het bedieningselement voor de versnellingen naar een hogere of lagere versnelling schakelen.

19.4 Bagage vervoeren

WAARSCHUWING

Gevaar voor ongevallen en letsel!

Verkeerd transport van bagage op/aan de e-bike brengt de verkeersveiligheid in gevaar. Er bestaat een verhoogd gevaar voor ongevallen en letsel.

- ▶ Geen bagagestukken aan het stuur bevestigen, met uitzondering van goedgekeurde en geschikte stuur-tassen.

OPMERKING

Gevaar voor beschadiging!

Verkeerd gebruik van bagagedragers kan leiden tot schade aan onderdelen van de e-bike.

- ▶ Informatie over de maximale belastbaarheid van de bagagedrager en het maximaal toegestane totaalgewicht voor uw e-bike in acht nemen.
- ▶ Bagagedrager niet met een hiervoor ongeschikte e-bike gebruiken.

19.4.1 Bagagedrager gebruiken

WAARSCHUWING

Gevaar voor ongevallen en letsel!

Door een verkeerd beladen bagagedrager wordt de verkeersveiligheid in gevaar gebracht. Er bestaat een verhoogd gevaar voor ongevallen en letsel.

- ▶ Bagage op de bagagedrager vastzetten om te voorkomen dat de bagage verschuift/eraf valt. Hiervoor uitsluitend onbeschadigde snelbinders enz. gebruiken.
- ▶ Zwaartepunt van de bagage op het midden van de bagagedrager uitlijnen.
- ▶ Alleen geschikte fietstassen van speciaalzaken gebruiken.
- ▶ Rekening houden dat de rijeigenschappen van de e-bike door het extra gewicht kunnen veranderen.

VOORZICHTIG

Gevaar voor letsel!

Bij het vastzetten/losmaken van de lading bestaat gevaar voor letsel door klembeugels of terugspringende snelbinders.

- ▶ Klembeugels en snelbinders niet abrupt loslaten, maar voorzichtig in ontspannen positie/lengte brengen.

- ▶ Bagagedrager zodanig laden dat er geen verlichtingsonderdeel (koplamp, achterlicht, reflectoren) wordt afgedekt.
- ▶ Wanneer u zwaardere bagagestukken laadt, moet u ze zo ver mogelijk naar beneden plaatsen, bijvoorbeeld in bagagetassen, om een laag zwaartepunt voor de bagage te verkrijgen.
- ▶ Altijd zorgen dat snelbinders enz. goed vastzitten en niet in bewegende delen vast kunnen komen te zitten.

19.5 Na een valpartij



WAARSCHUWING

Gevaar voor ongevallen en letsel!

Beschadigde onderdelen van de e-bike kunnen plotseling breken of op andere wijze falen. Beschadigde onderdelen van de elektrische aandrijving kunnen grote gevaren opleveren.

- ▶ E-bike niet gebruiken als hij beschadigd is/ beschadigd kan zijn.
- ▶ Na valpartijen/ongevallen de e-bike door de dealer laten controleren. Beschadigde onderdelen laten vervangen door geschikte originele onderdelen.
- ▶ In geen geval proberen, verboden delen zelf recht te buigen.

Bij ongevallen en valpartijen kan schade aan de e-bike ontstaan die niet op het eerste gezicht zichtbaar is, bijvoorbeeld haarscheurtjes. Vooral voor onderdelen gemaakt van carbon is het gevaar voor "onzichtbare schade" groot. vezels of lakken kunnen loslaten of anderszins worden aangetast, waardoor de sterkte / stabiliteit van het onderdeel in gevaar komt.

- ▶ Onderdelen gemaakt van carbon na een val altijd door de dealer laten vervangen door geschikte originele onderdelen.
- ▶ Als de valpartij is gebeurd terwijl de accu was geplaatst: Accu niet langer gebruiken, maar vervangen door een geschikte originele accu. Daarnaast de bijbehorende informatie in de instructies van de fabrikant van de elektrische aandrijving lezen en opvolgen.
- ▶ Na een lichtere val - bijvoorbeeld als de e-bike is omgevallen - staat en werking van de onderdelen die op uw e-bike zijn gemonteerd zelf controleren.

20 Onderhoud

20.1 Reiniging en verzorging

WAARSCHUWING

Gevaar voor elektrische schokken!

Verkeerd uitgevoerde verzorgings-, onderhouds- en reparatiewerkzaamheden aan accu, contacten en elektrische aandrijving kunnen een elektrische schok veroorzaken.

- ▶ Accu vóór het schoonmaken altijd verwijderen van de lader.
- ▶ Vóór het schoonmaken van de e-bike, de accu verwijderen.
- ▶ E-bike/onderdelen van de elektrische aandrijving nooit met stromend water of andere vloeistoffen schoonmaken.
- ▶ E-bike/onderdelen van de elektrische aandrijving niet met perslucht of hogedrukreiniger schoonmaken.

Regelmatige reiniging en verzorging verlengt de levensduur van slijtageonderdelen van de e-bike.

- ▶ E-bike /onderdelen schoonmaken met een vochtige doek.
 - ▶ Milde reinigingsmiddelen gebruiken.
- ▶ Elektrische onderdelen schoonhouden.
- ▶ Visuele controle van de elektrische verbindingen, kabels en contacten.
- ▶ Beweegbare onderdelen van metaal met een geschikt verzorgingsproduct conserveren.
- ▶ Velg en schijfrem niet conserveren.
- ▶ Afzonderlijke paragrafen over de afzonderlijke onderdelen lezen en instructies opvolgen.

20.2 Regelmatige controle en onderhoud



WAARSCHUWING

Gevaar voor ongevallen en letsel!

Door materiaalbreuk als gevolg van slijtage door gebruik bestaat er verhoogd gevaar voor letsel. Verschillende materialen en onderdelen kunnen verschillend reageren op slijtage of voortdurende belasting.

- ▶ Scheuren, groeven of kleurveranderingen in zwaar belaste gebieden wijzen op het verstrijken van de levensduur van het onderdeel. Onderdeel in dit geval laten vervangen.
- ▶ Bij onderdelen gemaakt van composietmaterialen is de schade van buitenaf wellicht niet zichtbaar. Onderdelen gemaakt van composietmaterialen als schade wordt vermoed ofwel naar de fabrikant sturen voor inspectie of laten vervangen.



In geval van schade die te wijten is aan gebrekkig onderhoud of ondeskundig uitgevoerde onderhoudswerkzaamheden, kan de fabrieks- / wettelijke garantie worden geweigerd.

- ▶ Elk halfjaar de staat en werking van de e-bike / van de op de e-bike gemonteerde onderdelen controleren:
 - Onderdelen van de ketting- of riemaandrijving
Kettingaandrijving → hoofdstuk 4.11 „Slijtage en onderhoud“;
Riemaandrijving → hoofdstuk 4.21 „Slijtage en onderhoud“.
 - Elektrische aandrijving
→ Instructies van de fabrikant van de elektrische aandrijving.
 - Voor- en achterrem
Schijfrem → hoofdstuk 5.34 „Slijtage en onderhoud“ en → hoofdstuk 5.3.6 „Schijfrem controleren“; terugtraprem → hoofdstuk 5.4.5 „Terugtraprem controleren“;
Velgrem → aparte instructies van de fabrikant velgrem.
 - Onderdelen van de versnellingen
Derailleursysteem → hoofdstuk 6.12 „Slijtage en onderhoud“ en → hoofdstuk 6.14 „Derailleursysteem controleren“;
Naafversnelling → hoofdstuk 6.2.2 „Slijtage en onderhoud“ en → hoofdstuk 6.2.4 „Naafversnelling controleren“.
- ▶ In geval van vragen over het onderhoud of onzekerheden, naar een dealer gaan.
- ▶ Daarnaast vakkundig onderhoud door de dealer laten uitvoeren.



De intervallen voor vakkundig onderhoud zijn afhankelijk van de aard en intensiteit van het gebruik.

Advies: Vakkundig onderhoud minstens elke 1000 gereden kilometers laten uitvoeren.

- ▶ Voor individuele /gebruiksafhankelijke aanbevelingen voor onderhoudsintervallen of bestaande onzekerheden naar een dealer gaan.
- ▶ Door de dealer uitgevoerde onderhoudsbeurten op het formulier aan het einde van deze gebruiksaanwijzing laten bevestigen (→ hoofdstuk 25 „Vakkundig onderhoud/inspectie“).

20.3 Storingen en reparaties



In geval van schade als gevolg van verkeerd uitgevoerde reparatiewerkzaamheden kan de fabrieks- / wettelijke garantie worden geweigerd.

- ▶ In geval van storingen voor de bepaling van de oorzaak en voor het verhelpen van de storing / voor reparaties altijd naar een dealer gaan.

20.4 Informatie over aandraaimomenten



Informatie over respectieve aandraaimomenten vindt u direct op de betreffende bouten en schroeven op de e-bike.

- ▶ In geval van onzekerheid over de juiste aandraaimomenten naar een dealer gaan.

21 Service

21.1 Klantenservice

E BIKE ADVANCED TECHNOLOGIES GMBH
STEPHANSTRASSE 5
60313 FRANKFURT AM MAIN, DUITSLAND

Telefoon: +49 69 588 04 33 52

Telefax: +49 69 588 04 33 99

E-mail: office@advanced.tech

Web: www.advanced.tech

21.2 Reserveonderdelen

Originele reserveonderdelen zijn via de klantenservice van E BIKE ADVANCED TECHNOLOGIES GMBH of bij de dealer van e-bikes van het merk ADVANCED verkrijgbaar.

21.3 Downloadportaal



De bescherming van ons milieu is erg belangrijk voor ons. Daarom besteden wij als fabrikant aandacht aan een ecologische, milieubewuste en duurzame productie.

Naast het klimaatneutraal drukken van deze gebruiksaanwijzing, bieden wij ook een downloadportaal waar u deze gebruiksaanwijzing en andere instructies voor afzonderlijke onderdelen van onze producten kunt downloaden.

U kunt eenvoudig toegang krijgen tot ons downloadportaal door de volgende QR-code te scannen:



<https://www.advanced.tech/downloads/>

21.4 Definitieve buitenwerkingstelling / verwijdering



Opmerking over afvalpreventie

In overeenstemming met de bepalingen van EU-richtlijn 2008/98/EG en de bijbehorende harmonisatie in de wetgeving van de EU-lidstaten, moet prioriteit worden gegeven aan maatregelen om afval te voorkomen in plaats van maatregelen om afval te beheren.

In het geval van elektrische en elektronische apparatuur is met name een verlenging van de levensduur van de apparatuur door reparatie van defecte apparatuur en de overdracht/verkoop van volledig functionele gebruikte apparatuur (in plaats van definitieve verwijdering) van bijzonder belang om afval te voorkomen.



Voor de verwijdering van een elektromotorisch ondersteunende fiets gelden de EU-richtlijnen voor afgedankte elektrische apparatuur (richtlijn 2012/19/EU) en voor oude accu's (richtlijn 2006/66/EG), volgens welke de overeenkomstige onderdelen gescheiden ingezameld en op een milieuvriendelijke manier verwijderd moeten worden.

Als consument bent u wettelijk verplicht om elektrische en elektronische apparaten en ook accu's en batterijen aan het einde van hun levensduur in te leveren bij de daartoe ingestelde openbare inzamel-punten of bij speciaalzaken.

- ▶ Vóór de verwijdering van de e-bike beslist de accu van de elektrische aandrijving verwijderen.
- ▶ Indien nodig, andere op de e-bike geïnstalleerde accu's en batterijen en alle onderdelen en bedieningseenheden die accu's of batterijen bevatten, van de e-bike verwijderen.

21.4.1 E-bike verwijderen

- ▶ E-bike (zonder accu's/batterijen) als afgedankte elektronische apparatuur verwijderen.
 - ▶ Bij uw gemeentelijke of lokale overheid naar gratis inzamelpunten voor oude elektrische apparaten en/of inleverpunten informeren waarheen afgedankte elektrische en elektronische apparaten voor hergebruik kunnen worden ingeleverd.
 - ▶ Indien nodig, bij accessoire-apparaten alle opgeslagen persoonlijke gegevens verwijderen, voordat u de e-bike bij het inzamelpunt afgeeft. Deze taak is uw verantwoordelijkheid.

21.4.2 Accu afvoeren

- ▶ Gedetailleerde informatie over de verwijdering van de accu in de instructies van de fabrikant van de elektrische aandrijving in acht nemen.
- ▶ De verwijderde accu en eventuele andere van de e-bike verwijderde accu's en batterijen als chemisch afval bij een recyclingcentrum of een inzamelpunt van uw stad of gemeente afgeven.

21.4.3 Verpakking afvoeren

- ▶ Verpakking op de juiste manier en met inachtneming van de landspecifieke voorschriften voor afvalverwijdering afvoeren.

22 EG-verklaring van overeenstemming



De EG-verklaring van overeenstemming kan bij de klantenservice van de E BIKE ADVANCED TECHNOLOGIES GMBH worden aangevraagd.

23 Garanties

Extra informatie over uw aankoop Ebike Das Original elektrische fiets.

Gefeliciteerd met uw nieuwe ADVANCED Ebike Das Original,

Exclusieve ADVANCED Ebike Das Original garanties:

Wij bieden 4 jaar garantie op de werking van uw Bosch accu. U komt in aanmerking voor deze verlengde garantie nadat u via onze website de fiets en accu heeft aangemeld. Via deze aanmeld procedure bent u ook direct aangemeld voor de 30 jaar frame garantie en 4 jaar Enviolo garantie als uw fiets over dit schakel systeem beschikt.

Via www.advancedebike.nl/registratie-garanties/ kunt u deze aanmelding simpel verwerken. Als het u niet lukt kan uw dealer u altijd helpen met deze aanmelding.



QR code rechtstreeks naar garantie aanmelding.

24 E-bike paspoort

Merk:
Model:
Framenummer:
Categorie:
Aankoopdatum:
Verkoper / dealer:

25 Vakkundig onderhoud / inspectie

Datum:

uitgevoerd door (stempel / handtekening):

Datum:

uitgevoerd door (stempel / handtekening):

Datum:

uitgevoerd door (stempel / handtekening):

Datum:

uitgevoerd door (stempel / handtekening):

Datum:

uitgevoerd door (stempel / handtekening):

Datum:

uitgevoerd door (stempel / handtekening):

ADVANCED[®]
INSPIRING TO CYCLE

ADVANCED[®]
INSPIRING TO CYCLE

E BIKE ADVANCED TECHNOLOGIES GMBH
STEPHANSTRASSE 5
60313 FRANKFURT AM MAIN, DUISLAND

www.advanced.tech
office@advanced.tech

